

**STEINHOFF** Montage und Gebrauchsanleitung  
für die Anhängerkupplung  
Volkswagen Golf III Kombi  
(10/1993 - 07/1999)

Katalognummer V-054

**Die Bestimmung**

Die Anhängerkupplung V-054 ist für den VW Golf III Kombi bestimmt und dient dem Schleppen eines Anhängers. Diese Kupplung besitzt das aktuelle Homologationszeugnis.

Das Zeugnis berechtigt zur Markierung des Produkts mit Homologationszeichen **e4**.

**Die Montage**

Die Anhängerkupplung V-054 kann nur in einer leistungsfähigen Karosserie montiert werden.

Die Anhängerkupplung muss gemäß der Gebrauchsanleitung eingebaut und gebraucht werden.

Alle Schrauben und Muttern gemäß den Angaben in der Tabelle festziehen.

M8	-	25 (Nm)	M12	-	85 (Nm)
M10	-	50 (Nm)	M16	-	200 (Nm)

**Die Betriebsbedingung**

Die Anhängerkupplung besitzt das Typenschild:

Typ: <b>V-054</b>	Die Anhängerkupplung für den VW Golf III Kombi
<b>A50-X</b>	Kupplungsklasse
<b>e4 00-3138</b>	Die Homologationsnummer der Anhängerkupplung
<b>D = 8,34 kN</b>	D-Wert
<b>S = 75 kg</b>	Stützlast
<b>R = 1500 kg</b>	Max. Anhängerlast

Die Kraft D rechnet man nach dem Muster ab.

$$D = g \times \frac{T \times R}{T + R} \text{ kN}$$

T-technisch maximal zulässiges in Tonnen Gewicht eines Schleppfahrzeuges gesamt eines Schleppzuges, wenn mit einer senkrechten Belastung eines Anhängers mit einer zentralen Achse aufliegt.  
R-technisch maximal zulässiges in Tonnen Gewicht eines Anhängers mit einer senkrecht beweglichen Ebene Deichsel oder Auflieger.  
g-Erdbeschleunigung (als 9,81 m/s<sup>2</sup> angenommen)

Während des Betriebs sind alle Elemente der Anhängerkupplung im richtigen technischen Zustand zu halten und gegen Korrosion zu schützen.

Die Anhängerkupplung muss zusätzlich mit einem Reissseil mit dem Anhänger verbunden werden.

**Die Montage**

Die Anhängerkupplung besteht aus:

- |  |         |                          |         |
|--|---------|--------------------------|---------|
| 1. Querträger                              | - 1 St. | 6. Schraube M12x65       | - 2 St. |
| 2. Kupplungskugel                          | - 1 St. | 7. Federring Ø10,2       | - 4 St. |
| 3. Stockdosenhalterung                     | - 1 St. | 8. Federring Ø12,2       | - 2 St. |
| 4. Spezielle Unrerlegscheibe Ø40/Ø10,5x2,5 | - 4 St. | 9. Unterlegscheibe Ø13,0 | - 2 St. |
| 5. Schraube M10x35                         | - 4 St. | 10. Mutter M12           | - 2 St. |

Um die Anhängerkupplung V-054 richtig zu montieren ist folgende Beschreibung einzuhalten:

- Die Montage der Anhängerkupplung erfordert einen Ausschnitt der hinteren Stoßstange (ein kleiner Einschnitt von der Unterseite der Stoßstange unter der Halterung der Kupplungskugel).
- Die hintere Stoßstange abschrauben und die Anhängerkupplung in ihre Einzelteile zerlegen.
- Von der Heckseite des Fahrzeugs her in die Längsträger den Querträger (1) der Anhängerkupplung einfügen und mit den vier Schrauben M10x35 (5), den speziellen Unterlegscheiben Ø40/Ø10,5x2,5 (4) und den Federringen Ø10,2 (7) anschrauben.
- Die hintere Stoßstange anlegen, die Stelle und die Größe des Einschnitts kennzeichnen. Die Stoßstange abnehmen und einschneiden.

- Die Stoßstange wieder ans Fahrzeug anbringen.
- An den Querträger (1) die Kupplungskugel (2) mit den Schrauben M12x65 (6), den Unterlegscheiben Ø13,0 (9), den Federringen Ø12,2 (8) und den Muttern M12(10) anschrauben. Gleichzeitig links der Kupplungskugel (2) die Steckdosenhalterung (3) anschrauben.
- Alle Schraubverbindungen auf Festigkeit überprüfen.

Um die richtige Montage und Betrieb zu sichern ist diese Gebrauchsanleitung zu beachten.

Um die richtige Montage und Betrieb der Anhängerkupplung V-054 von VW Golf III Kombi zu sichern, ist diese Gebrauchsanleitung zu beachten.

**Achtung:**  
Alle mechanischen Schäden schließen eine weitere Nutzung der Anhängerkupplung V-054 aus. Die beschädigte Anhängerkupplung kann nicht repariert werden. Der Produzent haftet nicht für Schäden, die infolge einer unsachgemäßen Montage und Verwendung entstanden sind.

Das Schema

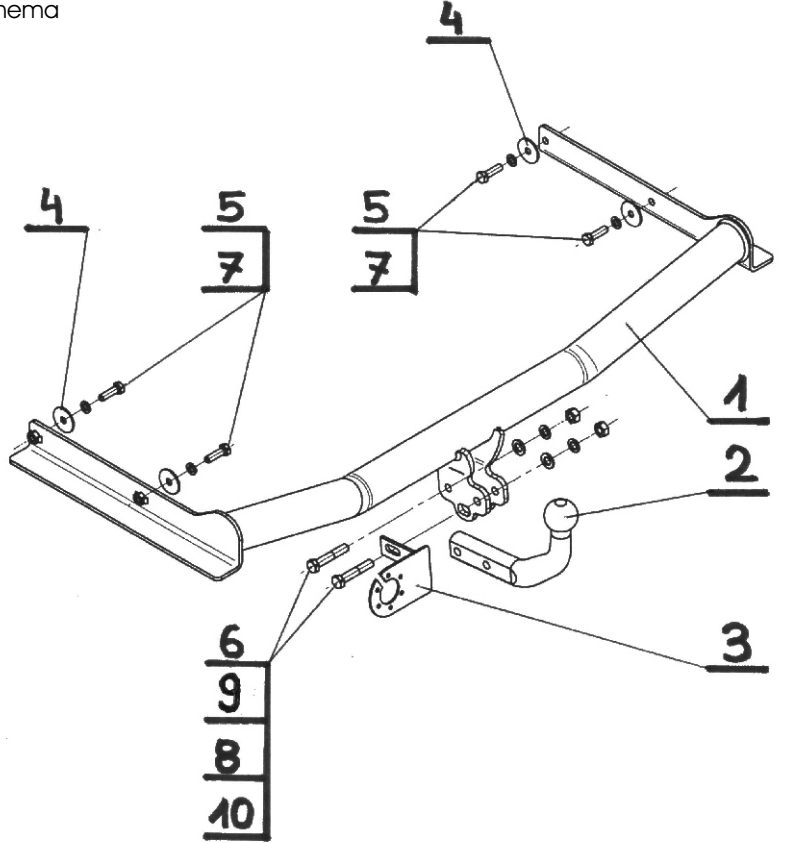

**ACHTUNG:**  
Die Anhängerkupplung muss nicht beim TÜV vorgeführt werden, da diese mit dem Zeichen e4 ausgezeichnet ist, es sei denn, dass aktuelle Vorschriften es anders bestimmen. Diese Montageanleitung dient als ABE und muss mit den Fahrzeugpapieren mitgeführt werden.