

STEINHOF Montage und Gebrauchsanleitung
für die Anhängerkupplung :
VW Golf II (3/5D) (09/1983 - 10/1991) /
VW Jetta II (3/5D) (12/1983 - 07/1989)

Katalognummer V-043

Verwendungsbereich

Die Anhängerkupplung **V-043** für den Fahrzeugtyp **VW Golf II (3/5D) / VW Jetta II (3/5D)** ist für das Ziehen eines Anhängers bestimmt. Die Anhängerkupplung besitzt das Prüfzeichen **e20**.

Vorbedingungen für die Montage der Anhängerkupplung

Die Anhängerkupplung **V-043** darf nur an Fahrzeugen montiert und genutzt werden, deren Karosserie in einem einwandfreien technischen Zustand ist. Die Anhängerkupplung darf nur entsprechend der folgenden Anleitungen montiert und genutzt werden.

Alle Schrauben und Muttern entsprechend dem in der folgenden Tabelle angegebenen Drehmoment (Mo) anziehen (das Drehmoment bezieht sich jeweils auf Schrauben der Festigkeitsklasse 8.8):

M8	-	25 (Nm)	M12	-	85 (Nm)
M10	-	50 (Nm)	M16	-	200 (Nm)

Nutzungsbedingungen

Die Anhängerkupplung **V-043** besitzt ein Typenschild, das die Parameter für eine ordnungsgemäße und sichere Belastung der Kupplung angibt:

Typ: V-043	Die Anhängerkupplung für den VW Golf II (3/5D) / VW Jetta II (3/5D)
A50-X	Kupplungsklasse
e20 0086-00	Die Homologationsnummer der Anhängerkupplung
D = 7,9 kN	D-Wert
S = 75 kg	Stützlast
R = 1300 kg	Max. Anhängerlast

Der D-Wert wird nach folgender Formel berechnet:

$$D = g \times \frac{T \times R}{T + R} \text{ kN}$$

T- zulässiges Gesamtgewicht des Zugfahrzeugs (oder auch eines Schleppzuges) in Tonnen; einschließlich, falls gegeben, der senkrechten Achslast des Anhängers auf die Zentralachse
R- zulässiges Gesamtgewicht eines PKW-Anhängers mit einer in der Senkrechten beweglichen Deichsel oder eines Aufliegers (in Tonnen)
g- Erdbeschleunigung (9,81 m/s²).

Während der Nutzung sind die einzelnen Kupplungsteile in einem einwandfreien technischen Zustand zu halten und vor Korrosion zu schützen. Während des Schleppvorgangs ist der Anhänger zusätzlich mit einem Seil oder einer Kette von entsprechender Stärke mit dem Zugfahrzeug zu verbinden. Während der Nutzung der Anhängerkupplung sind von Zeit zu Zeit die Verschraubungen zu überprüfen und gegebenenfalls nachzuziehen.

Montageanleitung:

Die Anhängerkupplung **V-043** für den Fahrzeugtyp **VW Golf II (3/5D) / VW Jetta II (3/5D)** besteht aus folgenden Teilen:

- | | | | |
|--|-----------|---------------------------|-----------|
| 1. Gestell | - 1 Stück | 7. Schraube M12x40 | - 4 Stück |
| 2. Kugelkupplung | - 1 Stück | 8. Schraube M12x65 | - 2 Stück |
| 3. Steckdosenhalterung | - 1 Stück | 9. Unterlegscheibe Ø8,4 | - 2 Stück |
| 4. Rechteckige Unterlegscheibe mit der Mutter M8 | - 2 Stück | 10. Unterlegscheibe Ø13,0 | - 2 Stück |
| 5. Spezielle Unterlegscheibe Ø40/Ø12,5x2,5 | - 4 Stück | 11. Federring Ø8,2 | - 2 Stück |
| 6. Schraube M8x25 | - 2 Stück | 12. Federring Ø12,2 | - 6 Stück |
| | | 13. Mutter M12 | - 4 Stück |

Bei der Montage der Anhängerkupplung **V-043** ist gemäß folgender Anleitung vorzugehen:

1. Die Montage der Anhängerkupplung erfordert einen zusätzlichen Anschnitt der hinteren Stoßstange.

2. Die hintere Stoßstange demontieren.
3. Die Anhängerkupplung auseinander schrauben.
4. Die hintere Stoßstange an die Griffe der Seitengestellstützen (1) mit den Schrauben M8x25 (6), den Unterlegscheiben Ø8,4 (9), den Federringen Ø8,2 (11), den rechteckigen Unterlegscheiben mit den Muttern M8 (4) verschrauben.
5. Auf die Stelle der vom Werk aus vorbereiteten für die Montage der hinteren Stoßstange Stützen, in die Längsträger die Seitengestellstützen (1) mit der verschraubten hinteren Stoßstange hineinschieben.
6. Die Seitengestellstützen (1) an die Längsträger mit den Schrauben M12x40 (7), den speziellen Unterlegscheiben Ø40/Ø12,5x2,5 (5) und den Federringen Ø12,2 (12), von unten der Längsträger durch die weiter von dem Karosseriestreifen platzierten Bohrungen mit einer Schraube auf jeder Seite verschrauben.
7. Die Stützen durch die zwei näher dem Karosseriestreifen platzierten Bohrungen mit den Schrauben M12x40 (7), den speziellen Unterlegscheiben Ø40/Ø12,5x2,5 (5) von unten der Längsträger verschrauben und von innen die Muttern M12 (13) mit den Federringen Ø12,2 (12) hineinstecken.
8. An das Gestell (1), die Kugelkupplung (2) mit den Schrauben M12x65(8), zusammen mit den Unterlegscheiben Ø13,0 (13), den Federringen Ø12,2 (12) und den Muttern M12 (13) anschrauben, gleichzeitig an die linke Seite der Kugelkupplung (2) die Steckdosenhalterung (3) anschrauben.
9. Schraubverbindungen prüfen und ggf. festziehen.

Die Befolgung der vorliegenden Bedienungsanleitung garantiert die richtige Montage und Nutzung der Anhängerkupplung V-043 an dem Fahrzeugtyp VW Golf II (3/5D) / VW Jetta II (3/5D).

Vorsicht: Bei Beschädigung darf die Anhängerkupplung **V-043** nicht weiter benutzt werden. **Eine Reparatur der beschädigten Anhängerkupplung ist nicht möglich.** Bei Nichtbefolgung der Montageanleitung und unsachgemäßer Nutzung übernimmt der Hersteller **keine Verantwortung** für entstehende Schäden.

Montageschema:

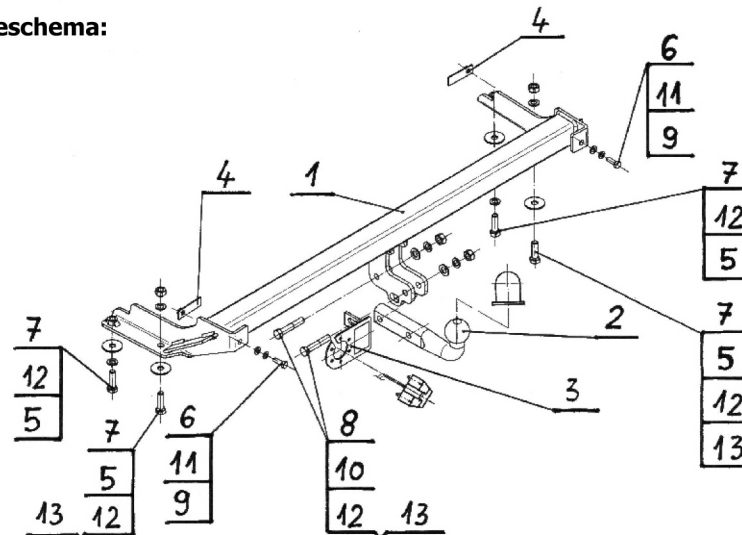

Achtung: Im Preis der Anhängerkupplung ist kein Elektrosatz enthalten.

Die Anhängerkupplung muss nicht beim TÜV vorgeführt werden, da diese mit dem Zeichen e20 ausgezeichnet ist, es sei denn, dass aktuelle Vorschriften es anders bestimmen. Diese Montageanleitung dient als ABE und muss mit den Fahrzeugpapieren mitgeführt werden.