

STEINHOF Montage und Gebrauchsanleitung
für die Anhängerkupplung:
Toyota Corolla (4/5D) (E11)
(07/1997 - 07/2002)

Katalognummer T-116

Verwendungsbereich

Die Anhängerkupplung **T-116** ist für das Ziehen eines Anhängers bestimmt. Die Anhängerkupplung besitzt das Prüfzeichen **e20**.

Vorbedingungen für die Montage der Anhängerkupplung

Die Anhängerkupplung **T-116** darf nur an Fahrzeugen montiert und genutzt werden, deren Karosserie in einem einwandfreien technischen Zustand ist. Die Anhängerkupplung darf nur entsprechend der folgenden Anleitungen montiert und genutzt werden.

Alle Schrauben und Muttern entsprechend dem in der folgenden Tabelle angegebenen Drehmoment (Mo) anziehen (das Drehmoment bezieht sich jeweils auf Schrauben der Festigkeitsklasse 8.8):

M8	-	25 (Nm)	M12	-	85 (Nm)
M10	-	50 (Nm)	M16	-	200 (Nm)

Nutzungsbedingungen

Die Anhängerkupplung **T-116** besitzt ein Typenschild, das die Parameter für eine ordnungsgemäße und sichere Belastung der Kupplung angibt:

Typ: T-116 A50-X e20 1184-00 D = 7,0 kN S = 75 kg R = 1200 kg	Katalognummer von der Anhängerkupplung Kupplungsklasse Die Homologationsnummer der Anhängerkupplung D-Wert Stützlast Max. Anhängerlast
---	---

Der D-Wert wird nach folgender Formel berechnet:

$$D = g \times \frac{T \times R}{T + R} \text{ kN}$$

T-zulässiges Gesamtgewicht des Zugfahrzeugs (oder auch eines Schleppzuges) in Tonnen; einschließlich, falls gegeben, der senkrechten Achslast des Anhängers auf die Zentralachse
R- zulässiges Gesamtgewicht eines PKW-Anhängers mit einer in der Senkrechten beweglichen Deichsel oder eines Aufliegers (in Tonnen)
g- Erdbeschleunigung (9,81 m/s²).

Während der Nutzung sind die einzelnen Kupplungsteile in einem einwandfreien technischen Zustand zu halten und vor Korrosion zu schützen. Während des Schleppvorgangs ist der Anhänger zusätzlich mit einem Seil oder einer Kette von entsprechender Stärke mit dem Zugfahrzeug zu verbinden. Während der Nutzung der Anhängerkupplung sind von Zeit zu Zeit die Verschraubungen zu überprüfen und gegebenenfalls nachzuziehen.

Montageanleitung:

Die Anhängerkupplung **T-116** besteht aus :

- | | | | |
|-----------------------------|-----------|---------------------------|------------|
| 1. Gestell | - 1 Stück | 4. Schraube M12x30 | - 4 Stück |
| 2. Kugelkupplung mit Stütze | - 1 Stück | 5. Schraube M12x(1,25)x40 | - 6 Stück |
| 3. Steckdosenhalterung | - 1 Stück | 6. Federring Ø12,2 | - 10 Stück |

Um die Anhängerkupplung T-116 richtig zu montieren ist folgende Beschreibung einzuhalten.

- Die Montage der Anhängerkupplung erfordert keinen Anschnitt der hinteren Stoßstange, erfordert aber teilweise ihre Demontage.
- Die vom Werk aus vorhandenen Abschleppösen und zwei Verstärkungen zur Befestigung des unteren Teiles der Stoßstange abschrauben.
- Das Gestell (1) unter die hintere Stoßstange zwischen die Längsträger schieben.
- Das Gestell (1) in den Öffnungen, wo die Abschleppösen vom Werk aus eingebaut waren, mit den Schrauben M12x1,25x40(5) mit den Federringen (6) anschrauben.
- Seiten, die das hintere Teil der hinteren Stoßstange befestigen anschrauben.

- An das Gestell (1) die Kugelkupplung mit der Stütze (2) mit den Schrauben M12x30(4), den Federringen (6) montieren, gleichzeitig von der linken Seite der Kugelkupplung mit der Stütze (2) die Steckdosenhalterung (3) anschrauben.
- Alle Schraubverbindungen prüfen ggf festziehen.

Die Einhaltung vorliegender Gebrauchsanleitung versichert richtige Montage Und Nutzung der Anhängerkupplung T-116.

Montage der Anhängerkupplung T-116 soll ins Fahrzeugschein eingetragen werden.

Achtung: Nach 1000 km sind die Schraubverbindungen nachzuprüfen. Die Kugel ist sauber einzuhalten und mit Schmierfett einzuschmieren. Eine Kugelschutz ist zu verwenden. Alle mechanischen Beschädigungen der Anhängerkupplung T-116 schließen weitere Nutzung aus. Die beschädigte Anhängerkupplung ist nicht reparierbar. Sollte die Art der Montage nicht eingehalten oder falsch genutzt werden, übernimmt der Hersteller keine Verantwortung für entstandenen Schaden.

Montageschema:

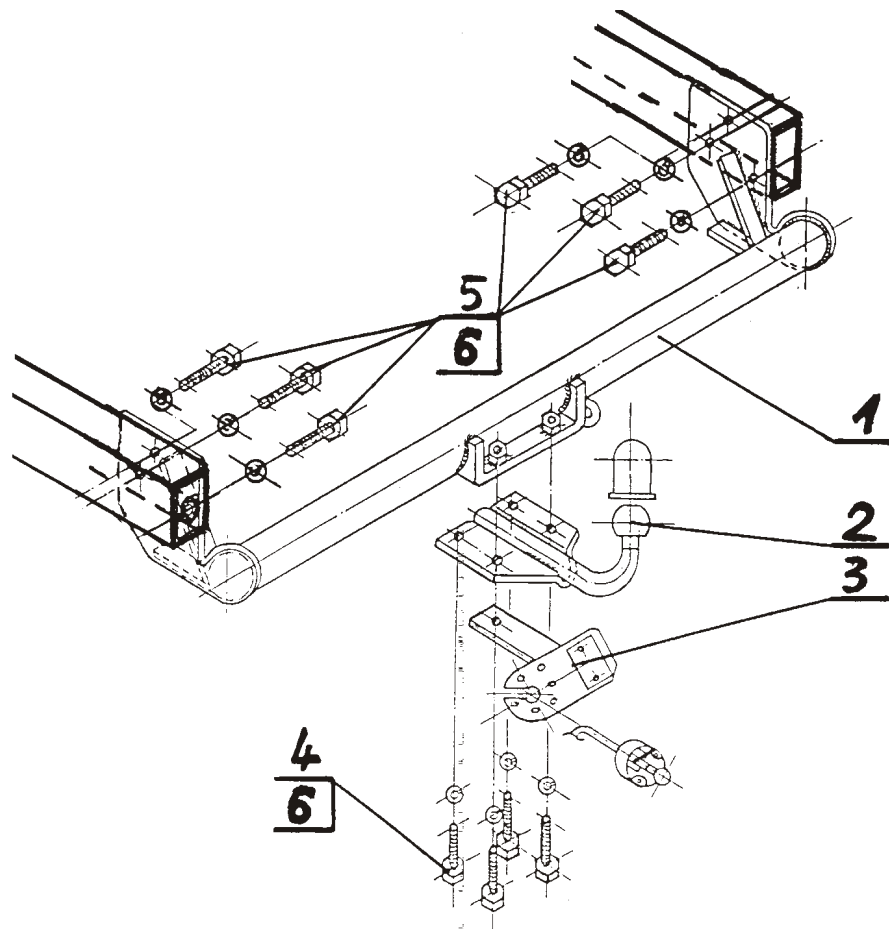

Achtung: Im Preis der Anhängerkupplung ist kein Elektrosatz enthalten.

Die Anhängerkupplung muss nicht beim TÜV vorgeführt werden, da diese mit dem Zeichen e20 ausgezeichnet ist, es sei denn, dass aktuelle Vorschriften es anders bestimmen. Diese Montageanleitung dient als ABE und muss mit den Fahrzeugpapieren mitgeführt werden.