

Katalognummer S-285

Die Bestimmung

Die Anhängerkupplung S-285 ist für den Skoda Felicia (3/5D) bestimmt und dient dem Schleppen eines Anhängers. Diese Kupplung besitzt das aktuelle Homologationszeugnis. Das Zeugnis berechtigt zur Markierung des Produkts mit Homologationszeichen E20.

Die Montage

Die Anhängerkupplung S-285 kann nur in einer leistungsfähigen Karosserie montiert werden. Die Anhängerkupplung muss gemäß der Gebrauchsanleitung eingebaut und gebraucht werden. Alle Schrauben und Muttern gemäß den Angaben in der Tabelle festziehen.

M8	-	25 (Nm)	M12	-	85 (Nm)
M10	-	50 (Nm)	M16	-	200 (Nm)

Die Betriebsbedingung

Die Anhängerkupplung besitzt das Typenschild:

Typ: S-285	Die Anhängerkupplung für den Wagen Skoda Felicia (3/5D)
A50-X	Kupplungsklasse
E20 55R-01 0722	Die Homologationsnummer der Anhängerkupplung
D = 6,0 kN	D-Wert
S = 50 kg	Stützlast
R = 1000 kg	Max. Anhängerlast

Während des Betriebs sind alle Elemente der Anhängerkupplung im richtigen technischen Zustand zu halten und gegen Korrosion zu schützen.

Die Anhängerkupplung muss zusätzlich mit einem Reißseil mit dem Anhänger verbunden werden.

Die Montage

Die Anhängerkupplung besteht aus:

- | | | | |
|-------------------------------|---------|--------------------------|---------|
| 1. Gestell | - 1 St. | 6. Schraube M12x30 | - 4 St. |
| 2. Kugelkupplung mit Stütze | - 1 St. | 7. Federring Ø10,2 | - 4 St. |
| 3. Steckdosenhalterung | - 1 St. | 8. Federring Ø12,2 | - 4 St. |
| 4. Flachhelsen mit Mutter M12 | - 4 St. | 9. Unterlegscheibe Ø10,5 | - 4 St. |
| 5. Schraube M10x30 | - 4 St. | | |

Um die Anhängerkupplung S-285 richtig zu montieren ist folgende Beschreibung einzuhalten:

- Die Montage der Anhängerkupplung erfordert keinen zusätzlichen Anschnitt der hinteren Stoßstange und keine Demontage.
- Die Anhängerkupplung auseinander schrauben.
- Das Gestell (1) an die vom Werk aus vorhandenen Bohrungen (nach außen) in den Längsträgern dranhängen und prüfen ob der Abstand von den Bohrungen mit dem Abstand von den Bohrungen auf der Anhängerkupplung stimmt.
- Von unten durch die vorhandene im Längsträger Ellipse, eine Mutter mit dem geschweißten Flachhelsen (4) hineinschieben und mit der Schraube M10x30 (5), der Unterlegscheibe Ø10,5 (9), dem Federring Ø10,2 (7) verschrauben. Diese Tätigkeit vierfach nacheinander (zwei Schrauben von der linken Seite des Längsträgers und zwei Schrauben von der rechten Seite) ausführen.
- An das Gestell (1) die Kugelkupplung mit der Stütze (2) mit vier Schrauben M12x30 (6), den Federringen Ø12,2 (8), anschrauben, gleichzeitig an die linke Seite der Kugelkupplung (2), die Steckdosenhalterung (3) mit der ersten Schraube M12x30 (6) anschrauben.

- Prüfen, ob sich die Kugelkupplung (2) genau auf der Mitte der Breite des Wagens befindet.
- Alle Schrauben und Muttern festziehen.
- Schraubverbindungen prüfen und ggf. festziehen.

Um die richtige Montage und Betrieb zu sichern ist diese Gebrauchsanleitung zu beachten.

Um die richtige Montage und Betrieb der Anhängerkupplung S-285 von Skoda Felicia (3/5D) zu sichern, ist diese Gebrauchsanleitung zu beachten.

Achtung:

Alle mechanischen Schäden schließen eine weitere Nutzung der Anhängerkupplung S-285 aus. Die beschädigte Anhängerkupplung kann nicht repariert werden. Der Produzent haftet nicht für Schäden, die infolge einer unsachgemäßen Montage und Verwendung entstanden sind.

Das Schema

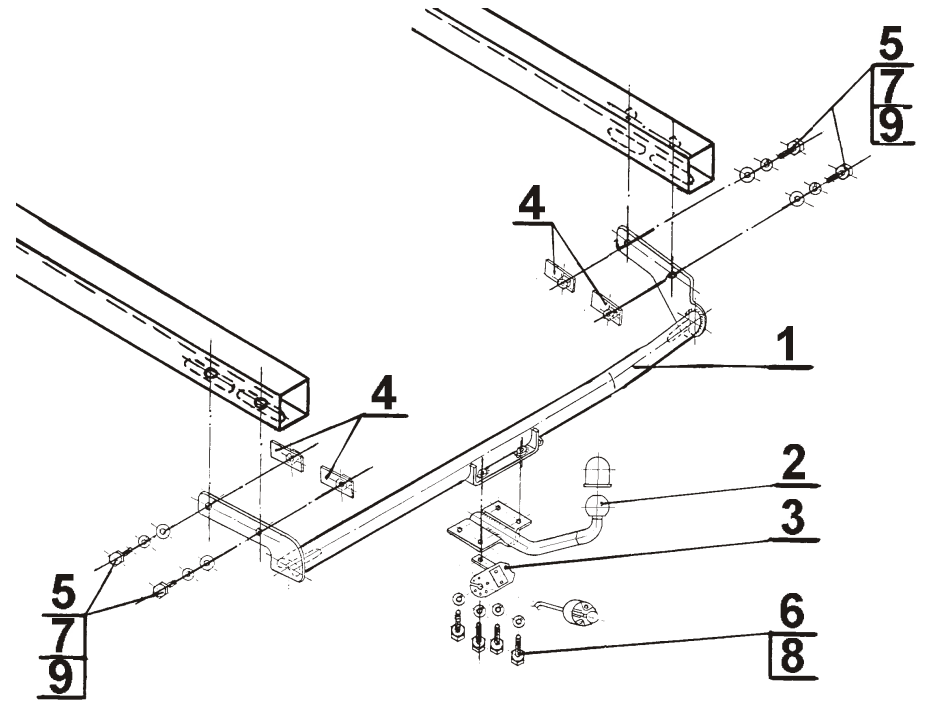

ACHTUNG:

Die Anhängerkupplung muss nicht beim TÜV vorgeführt werden, da diese mit dem Zeichen E20 ausgezeichnet ist, es sei denn, dass aktuelle Vorschriften es anders bestimmen. Diese Montageanleitung dient als ABE und muss mit den Fahrzeugpapieren mitgeführt werden.