

STEINHOFF Montage und Gebrauchsanleitung
für die Anhängerkupplung:
Skoda Fabia I (5D) (1993 - 03/2007 r.)
Skoda Fabia II (5D) (04/2007- r.)

Katalognummer S-274

Verwendungsbereich

Die Anhängerkupplung **S-274** für den Fahrzeugtyp **Skoda Fabia I (5D)/Skoda Fabia II (5D)** ist für das Ziehen eines Anhängers bestimmt. Die Anhängerkupplung besitzt das Prüfzeichen **e20**.

Vorbedingungen für die Montage der Anhängerkupplung

Die Anhängerkupplung **S-274** darf nur an Fahrzeugen montiert und genutzt werden, deren Karosserie in einem einwandfreien technischen Zustand ist. Die Anhängerkupplung darf nur entsprechend der folgenden Anleitungen montiert und genutzt werden.

Alle Schrauben und Muttern entsprechend dem in der folgenden Tabelle angegebenen Drehmoment (Mo) anziehen (das Drehmoment bezieht sich jeweils auf Schrauben der Festigkeitsklasse 8.8):

M8	-	25 (Nm)	M12	-	85 (Nm)
M10	-	50 (Nm)	M16	-	200 (Nm)

Nutzungsbedingungen

Die Anhängerkupplung **S-274** besitzt ein Typenschild, das die Parameter für eine ordnungsgemäße und sichere Belastung der Kupplung angibt:

Typ: S-274	Die Anhängerkupplung für den Skoda Fabia I (5D) / Skoda Fabia II (5D)
A50-X	
e20 0382-00	Die Homologationsnummer der Anhängerkupplung
D = 7,2 kN	D-Wert
S = 50 kg	Stützlast
R = 1200 kg	Max. Anhängerlast

Der D-Wert wird nach folgender Formel berechnet:

$$D = g \times \frac{T \times R}{T + R} \text{ kN}$$

T-zulässiges Gesamtgewicht des Zugfahrzeugs (oder auch eines Schleppzuges) in Tonnen; einschließlich, falls gegeben, der senkrechten Achslast des Anhängers auf die Zentralachse
R- zulässiges Gesamtgewicht eines PKW-Anhängers mit einer in der Senkrechten beweglichen Deichsel oder eines Aufliegers (in Tonnen)
g- Erdbeschleunigung (9,81 m/s²).

Während der Nutzung sind die einzelnen Kupplungsteile in einem einwandfreien technischen Zustand zu halten und vor Korrosion zu schützen. Während des Schleppvorgangs ist der Anhänger zusätzlich mit einem Seil oder einer Kette von entsprechender Stärke mit dem Zugfahrzeug zu verbinden. Während der Nutzung der Anhängerkupplung sind von Zeit zu Zeit die Verschraubungen zu überprüfen und gegebenenfalls nachzuziehen.

Montageanleitung:

Die Anhängerkupplung **S-274** für den Fahrzeugtyp **Skoda Fabia I (5D)/Skoda Fabia II (5D)** besteht aus folgenden Teilen:

1. Querträger	- 1 St.	6. Schraube M10x35	- 4 St.
2. Kupplungskugel	- 1 St.	7. Schraube M12x100	- 2 St.
3. Steckdosenhalterung	- 1 St.	8. Federring 10,2	- 4 St.
4. Distanzscheibe	- 2 St.	9. Federring 12,2	- 2 St.
5. Spezielle Unterlegscheibe 40/10,5x2,5	- 4 St.	10. Unterlegscheibe 13,0	- 2 St.
		11. Mutter M12	- 2 St.

Bei der Montage der Anhängerkupplung **S-274** ist gemäß folgender Anleitung vorzugehen:

1. Die Montage der Anhängerkupplung **erfordert einen Ausschnitt** (im unteren Bereich) der hinteren Stoßstange.
2. Die hintere Stoßstange abnehmen.
3. Die Verstärkung der Stoßstange abschrauben und die Anhängerkupplung in ihre Einzelteile zerlegen.
4. Die Pfropfen aus den Löchern, die sich in den äußeren Seitenwänden der Längsträger befinden, herausnehmen. Diese sind ab Werk für die Montage einer Anhängerkupplung vorgesehen.
5. Der Querträger (1) mit den Schrauben M10x35 (6), den speziellen Unterlegscheiben 40/ 10,5x2,5 (5) und den Federringen 10,2 (8) an den oben genannten Löchern an die Längsträger anschrauben.
6. Die hintere Stoßstange an das Fahrzeug anlegen, den Ort und die Größe des Ausschnitts im unteren Teil der Stoßstange markieren und ausscheiden.
7. Die Kupplungskugel (2) mit den Distanzhülsen (4), den Schrauben M12x100 (7), den Unterlegscheiben 13,0 (10), den Federringen 12,2 (9) und den Muttern M12 (11) an den Querträger (1) anschrauben.
8. Die hintere Stoßstange an das Fahrzeug anlegen und festschrauben.
9. Alle Schraubverbindungen auf Festigkeit überprüfen.

Achtung:

Nach der Montage der Anhängerkupplung gibt es keinen Platz für die Einsetzung der Stoßstangenverstärkung in den Längsträgern.

Die Befolgung der vorliegenden Bedienungsanleitung garantiert die richtige Montage und Nutzung der Anhängerkupplung S-274 an dem Fahrzeugtyp Skoda Fabia I (5D) / Skoda Fabia II (5D).

Vorsicht: Bei Beschädigung darf die Anhängerkupplung **S-274** nicht weiter benutzt werden. **Eine Reparatur der beschädigten Anhängerkupplung ist nicht möglich.** Bei Nichtbefolgung der Montageanleitung und unsachgemäßer Nutzung übernimmt der Hersteller **keine Verantwortung** für entstehende Schäden.

Montageschema:

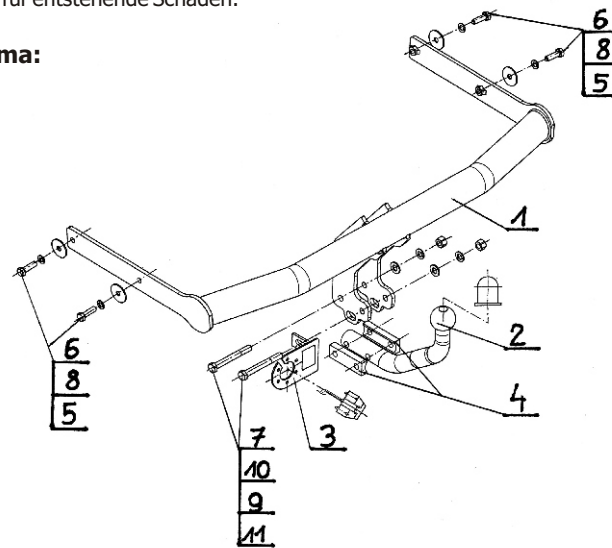

Achtung: Im Preis der Anhängerkupplung ist kein Elektrosatz enthalten.

Die Anhängerkupplung muss nicht beim TÜV vorgeführt werden, da diese mit dem Zeichen e20 ausgezeichnet ist, es sei denn, dass aktuelle Vorschriften es anders bestimmen. Diese Montageanleitung dient als ABE und muss mit den Fahrzeugpapieren mitgeführt werden.