

Katalognummer R-020

Verwendungsbereich

Die Anhängerkupplung **R-020** ist für das Ziehen eines Anhängers bestimmt. Die Anhängerkupplung besitzt das Prüfzeichen **e20**.

Vorbedingungen für die Montage der Anhängerkupplung

Die Anhängerkupplung **R-020** darf nur an Fahrzeugen montiert und genutzt werden, deren Karosserie in einem einwandfreien technischen Zustand ist. Die Anhängerkupplung darf nur entsprechend der folgenden Anleitungen montiert und genutzt werden.

Alle Schrauben und Muttern entsprechend dem in der folgenden Tabelle angegebenen Drehmoment (Mo) anziehen (das Drehmoment bezieht sich jeweils auf Schrauben der Festigkeitsklasse 8.8):

M8	-	25 (Nm)	M12	-	85 (Nm)
M10	-	50 (Nm)	M16	-	200 (Nm)

Nutzungsbedingungen

Die Anhängerkupplung **R-020** besitzt ein Typenschild, das die Parameter für eine ordnungsgemäße und sichere Belastung der Kupplung angibt:

Typ: R-020 A50-X e20 0001-00 D = 6,4 kN S = 75 kg R = 1200 kg	Katalognummer von der Anhängerkupplung Kupplungsklasse Die Homologationsnummer der Anhängerkupplung D-Wert Stützlast Max. Anhängerlast
---	---

Der D-Wert wird nach folgender Formel berechnet:

$$D = g \times \frac{T \times R}{T + R} \text{ kN}$$

T-zulässiges Gesamtgewicht des Zugfahrzeugs (oder auch eines Schleppzuges) in Tonnen; einschließlich, falls gegeben, der senkrechten Achslast des Anhängers auf die Zentralachse
R- zulässiges Gesamtgewicht eines PKW-Anhängers mit einer in der Senkrechten beweglichen Deichsel oder eines Aufliegers (in Tonnen)
g- Erdbeschleunigung (9,81 m/s²).

Während der Nutzung sind die einzelnen Kupplungsteile in einem einwandfreien technischen Zustand zu halten und vor Korrosion zu schützen. Während des Schleppvorgangs ist der Anhänger zusätzlich mit einem Seil oder einer Kette von entsprechender Stärke mit dem Zugfahrzeug zu verbinden. Während der Nutzung der Anhängerkupplung sind von Zeit zu Zeit die Verschraubungen zu überprüfen und gegebenenfalls nachzuziehen.

Montageanleitung:

Die Anhängerkupplung **R-020** besteht aus :

1. Gestell	- 1 Stück	8. Schraube M12x65	- 2 Stück
2. Kugelkupplung	- 1 Stück	9. Unterlegscheibe Ø10,5	- 24 Stück
3. Steckdosenhalterung	- 1 Stück	10. Unterlegscheibe Ø13,0	- 2 Stück
4. Rechte Stütze - Satz	- 1 Stück	11. Federring 10,2	- 12 Stück
5. Rechte gebogene Stütze	- 1 Stück	12. Federring 12,2	- 2 Stück
6. Linke Stütze- Satz	- 1 Stück	13. Mutter M10	- 12 Stück
7. Schraube M10x40	- 12 Stück	14. Mutter M12	- 2 Stück

Um die Anhängerkupplung R-020 richtig zu montieren ist folgende Beschreibung einzuhalten:

1. Die Montage der Anhängerkupplung erfordert keinen Anschnitt der hinteren Stoßstange.
2. Die hintere Stoßstange demontieren.
3. Die Anhängerkupplung auseinander schrauben.

4. Von der rechten Seite des Wagens, an die Längsträger, an die vom Werk aus vorhandenen Öffnungen, die Stützen anlegen:
- von der rechten Seite den Stütze Satz anlegen.
- von der linken Seite die rechte gebogene Stütze anlegen.
Alles mit den Schrauben M10x40 (7), den Unterlegscheiben Ø10,5 (9), den Federringen Ø10,2 (11), den Muttern M10 (13) verschrauben.
5. Von der linken Seite des Wagens, an den Längsträger, an die vom Werk aus vorhandenen Öffnungen, den linken Stütze Satz (6) anlegen und durch die Öffnungen mit den Schrauben M10x40 (7), den Unterlegscheiben Ø10,5 (9), den Federringen Ø10,2 (11) und den Muttern M10 (13) verschrauben.
6. Das Gestell (1) an den hinteren Karosseriestreifen anlegen und durch die vom Werk aus vorhandenen Öffnungen mit den vorher montierten Stützen (4,5,6), mit den Schrauben M10x40(7), den Unterlegscheiben Ø10,5(9), den Federringen Ø10,2 (11) und den Muttern M10(13) verschrauben.
7. Die hintere Stoßstange montieren.
8. An das Gestell (1) die Kugelkupplung (2) mit den Schrauben M12x65 (8), den Unterlegscheiben Ø13,0 (10), den Federringen Ø12,2 (12) und den Muttern M12 (14) anschrauben, gleichzeitig an die linke Seite Der Kugelkupplung (2), die Steckdosenhalterung (3) anschrauben.
9. Schraubverbindungen prüfen und ggf. festziehen.

**Die Einhaltung vorliegender Gebrauchsanleitung versichert richtige Montage
Und Nutzung der Anhängerkupplung R-020.**

Montage der Anhängerkupplung R-020 soll ins Fahrzeugschein eingetragen werden.
Achtung: Nach 1000 km sind die Schraubverbindungen nachzuprüfen. Die Kugel ist sauber einzuhalten und mit Schmierfett einzuschmieren. Eine Kugelschutz ist zu verwenden.
Alle mechanischen Beschädigungen der Anhängerkupplung R-020 schließen weitere Nutzung aus.
Die beschädigte Anhängerkupplung ist nicht reparierbar. Sollte die Art der Montage nicht eingehalten oder falsch genutzt werden, übernimmt der Hersteller keine Verantwortung für entstandenen Schaden.

Montageschema:

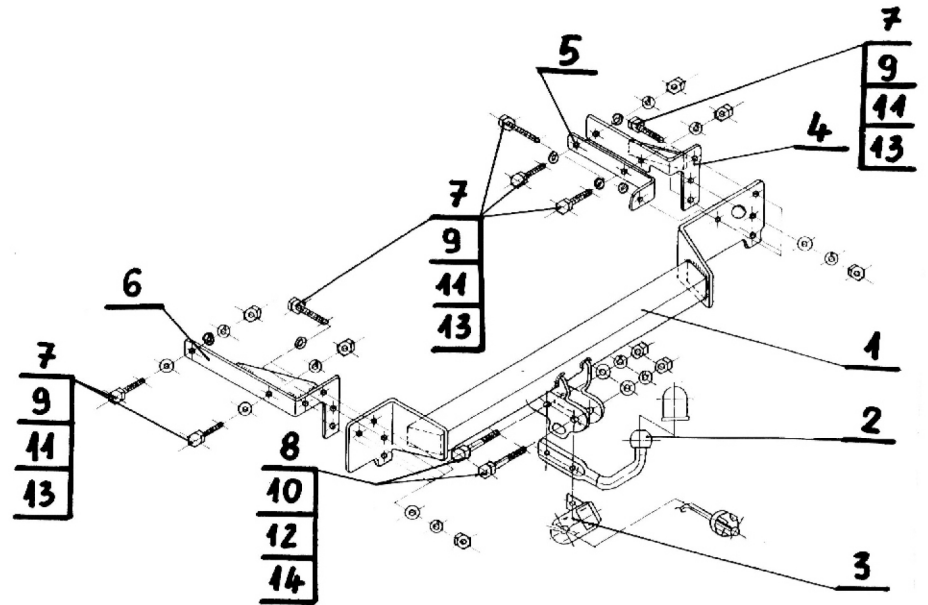

Achtung: Im Preis der Anhängerkupplung ist kein Elektrosatz enthalten.

Die Anhängerkupplung muss nicht beim TÜV vorgeführt werden, da diese mit dem Zeichen e20 ausgezeichnet ist, es sei denn, dass aktuelle Vorschriften es anders bestimmen. Diese Montageanleitung dient als ABE und muss mit den Fahrzeugpapieren mitgeführt werden.