

STEINHOFF Montage und Gebrauchsanleitung
für die Anhängerkupplung :
Ford Transit (Furgon, Minibus)
(04/2000 -)

Katalognummer F-300

Verwendungsbereich

Die Anhängerkupplung **F-300** für den Fahrzeugtyp **Ford Transit (Furgon, Minibus)** ist für das Ziehen eines Anhängers bestimmt. Die Anhängerkupplung besitzt das Prüfzeichen **e20**.

Vorbedingungen für die Montage der Anhängerkupplung

Die Anhängerkupplung **F-300** darf nur an Fahrzeugen montiert und genutzt werden, deren Karosserie in einem einwandfreien technischen Zustand ist. Die Anhängerkupplung darf nur entsprechend der folgenden Anleitungen montiert und genutzt werden.

Alle Schrauben und Muttern entsprechend dem in der folgenden Tabelle angegebenen Drehmoment (Mo) anziehen (das Drehmoment bezieht sich jeweils auf Schrauben der Festigkeitsklasse 8.8):

M8	-	25 (Nm)	M12	-	85 (Nm)
M10	-	50 (Nm)	M16	-	200 (Nm)

Nutzungsbedingungen

Die Anhängerkupplung **F-300** besitzt ein Typenschild, das die Parameter für eine ordnungsgemäße und sichere Belastung der Kupplung angibt:

Typ: F-300 A50-X e20 0087-00 D = 15,23 kN S = 112 kg R = 2800 kg	Die Anhängerkupplung für den Ford Transit (Furgon, Minibus) Kupplungsklasse Die Homologationsnummer der Anhängerkupplung D-Wert Stützlast Max. Anhängerlast
--	---

Der D-Wert wird nach folgender Formel berechnet:

$$D = g \times \frac{T \times R}{T + R} \text{ kN}$$

T-zulässiges Gesamtgewicht des Zugfahrzeugs (oder auch eines Schleppzuges) in Tonnen; einschließlich, falls gegeben, der senkrechten Achslast des Anhängers auf die Zentralachse
R- zulässiges Gesamtgewicht eines PKW-Anhängers mit einer in der Senkrechten beweglichen Deichsel oder eines Aufliegers (in Tonnen)
g- Erdbeschleunigung (9,81 m/s²).

Während der Nutzung sind die einzelnen Kupplungsteile in einem einwandfreien technischen Zustand zu halten und vor Korrosion zu schützen. Während des Schleppvorgangs ist der Anhänger zusätzlich mit einem Seil oder einer Kette von entsprechender Stärke mit dem Zugfahrzeug zu verbinden. Während der Nutzung der Anhängerkupplung sind von Zeit zu Zeit die Verschraubungen zu überprüfen und gegebenenfalls nachzuziehen.

Montageanleitung:

Die Anhängerkupplung **F-300** für den Fahrzeugtyp **Ford Transit (Furgon, Minibus)** besteht aus folgenden Teilen:

- | | | | |
|---|-----------|-------------------------|-----------|
| 1. Gestell | - 1 Stück | 6. Schraube M16x50 | - 2 Stück |
| 2. Geschmiedete Kugelkupplung | - 1 Stück | 7. Unterlegscheibe 17,0 | - 4 Stück |
| 3. Spezielle Unterlegscheibe 30/ 12,5x3 | - 2 Stück | 8. Federring 12,2 | - 2 Stück |
| 4. Spezielle Unterlegscheibe 40/ 12,5x2,5 | - 2 Stück | 9. Federring 16,3 | - 2 Stück |
| 5. Schraube M12x110 | - 2 Stück | 10. Mutter M12 | - 2 Stück |
| | | 11. Mutter M16 | - 2 Stück |

Bei der Montage der Anhängerkupplung **F-300** ist gemäß folgender Anleitung vorzugehen:

1. Die Montage der Anhängerkupplung erfordert keinen zusätzlichen Anschnitt der hinteren Stoßstange.

2. Die Anhängerkupplung auseinander schrauben.
3. Jeweils zwei vom Werk aus vorhandenen, die hintere Stoßstange verstärkenden Schrauben von den Längsträgern abschrauben, dann das Gestell mit den Schrauben montieren und mit den Längsträgern verschrauben.
4. Zwischen die Längsträger und die Seitengestellstützen (1), wo sich die dritte Bohrung befindet, die speziellen Unterlegscheiben 30/ 12,5x3 (3) hineinstecken.
5. Das Gestell (1) mit den Längsträgern mit den von innen der Längsträger hineingesteckten Schrauben M12x110 (5) und den speziellen Unterlegscheiben 40/ 12,5x2,5 (4), den Federringen 12,2 (8) und den Muttern M12 (10) verschrauben.
6. An das Gestell (1) die geschmiedete Kugelkupplung (2) mit den Schrauben M16x50 (6), den Unterlegscheiben 17,0 (7), den Federringen 16,3 (9) und den Muttern M16 (11) verschrauben.
7. Alle Schraubverbindungen prüfen und ggf. festziehen.

Die Befolgung der vorliegenden Bedienungsanleitung garantiert die richtige Montage und Nutzung der Anhängerkupplung F-300 an dem Fahrzeugtyp Ford Transit (Furgon, Minibus).

Vorsicht: Bei Beschädigung darf die Anhängerkupplung **F-300** nicht weiter benutzt werden. **Eine Reparatur der beschädigten Anhängerkupplung ist nicht möglich.** Bei Nichtbefolgung der Montageanleitung und unsachgemäßer Nutzung übernimmt der Hersteller **keine Verantwortung** für entstehende Schäden.

Montageschema:

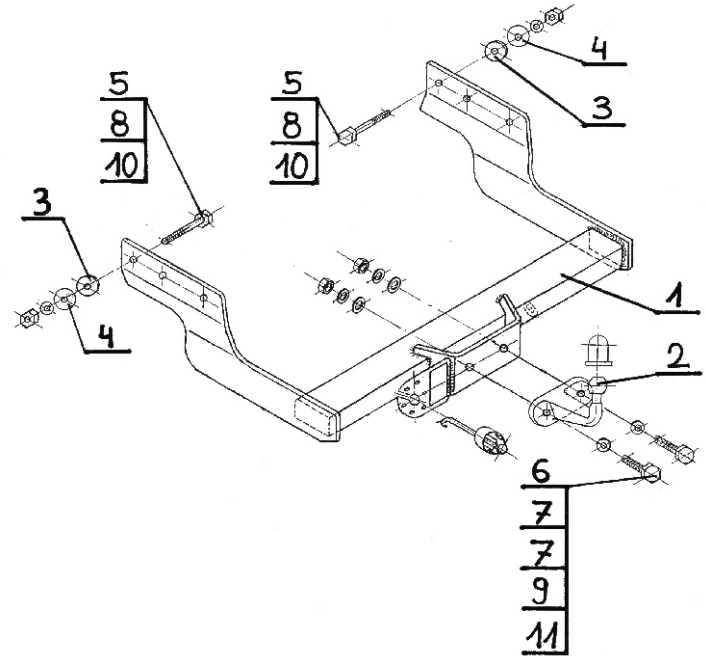

Achtung: Im Preis der Anhängerkupplung ist kein Elektrosatz enthalten.

Die Anhängerkupplung muss nicht beim TÜV vorgeführt werden, da diese mit dem Zeichen e20 ausgezeichnet ist, es sei denn, dass aktuelle Vorschriften es anders bestimmen. Diese Montageanleitung dient als ABE und muss mit den Fahrzeugpapieren mitgeführt werden.