

Um die richtige Montage und Betrieb zu sichern ist diese Gebrauchsanleitung zu beachten.

Die Bestimmung

Die Anhängerkupplung F-236 ist für den Ford Fusion bestimmt und dient dem schleppen eines Anhängers. Diese Kupplung besitzt das aktuelle Homologationszeugnis.

Das Zeugnis berechtigt zur Markierung des Produkts mit Homologationszeichen E20.

Die Montagevoraussetzung

Die Anhängerkupplung F-236 kann nur in einer leistungsfähigen Karosserie montiert werden.

Die Anhängerkupplung muss gemäss der Gebrauchsanleitung eingebaut und gebraucht werden.

Alle Schrauben und Muttern gemäss den Angaben in der Tabelle festziehen.

M8	-	25 (Nm)	M12	-	85 (Nm)
M10	-	50 (Nm)	M16	-	200 (Nm)

Die Betriebsbedingung

Die Anhängerkupplung besitzt das Typenschild:

Typ: F-236	Die Anhängerkupplung für den Wagen Ford Fusion
A50-X	Kupplungsklasse
E20 55R-01 1141	Die Homologationsnummer der Anhängerkupplung
D = 6,5 kN	D-Wert
S = 50 kg	Stützlast
R = 1050 kg	Max. Anhängerlast

Während des Betriebs sind alle Elemente der Anhängerkupplung im richtigen technischen Zustand zu halten und gegen Korrosion zu schützen.

Die Anhängerkupplung muss zusätzlich mit einem Reißseil mit dem Anhänger verbunden werden.

Die Montage

1. Gestell	- 1 St.	6. Schraube M12x65	- 2 St.
2. Kugel Kupplung	- 1 St.	7. Federring Ø10,2	- 4 St.
3. Steckdosenhalterung	- 1 St.	8. Federring Ø12,2	- 2 St.
4. Unterlegscheibe Ø40/Ø10x2,5	- 4 St.	9. Unterlegscheibe Ø13,0	- 2 St.
5. Schraube M10x40	- 4 St.	10. Mutter M12	- 2 St.

Um die Anhängerkupplung richtig zu montieren ist folgende Beschreibung einzuhalten:

- Die Montage der Anhängerkupplung erfordert keine zusätzlichen Bohrungen und Anschnitte.
- Die Hintere Stoßstange als auch die Stoßstangenverstärkung abschrauben (Nach der Montage der Anhängerkupplung ist die Stoßstangenverstärkung nicht mehr erforderlich.)
- Das Gestell (1) von hinten in die Öffnungen der Längsträger hineinschieben und anschließend mit den Schrauben M10x40 (5), den Federringen Ø10,2 (7) und den Unterlegscheiben Ø40/Ø10x2,5 (4) durch die äußeren Wände der Längsträger verschrauben.
- Die Kugelkupplung (2) und die Steckdosenhalterung (3) an die richtige Position am Gestell (1) dranhängen (Siehe Skizze) und mit den Schrauben M12x65 (6), den Unterlegscheiben Ø13,0 (9), den Federringen Ø12,2 (8) und den Muttern M12 (10) zusammenschrauben.
- Die Stoßstange wieder montieren.
- Alle Schraubverbindungen prüfen und ggf. festziehen.

Um die richtige Montage und Betrieb der Anhängerkupplung F -236 von Ford Fusion zu sichern, ist diese Gebrauchsanleitung zu beachten.

Achtung:

Alle mechanischen Schäden schließen eine weitere Nutzung der Anhängerkupplung F-236 aus. Die beschädigte Anhängerkupplung kann nicht repariert werden.

Der Produzent haftet nicht für Schäden, die infolge einer unsachgemäßen Montage und Verwendung entstanden sind.

Das Schema

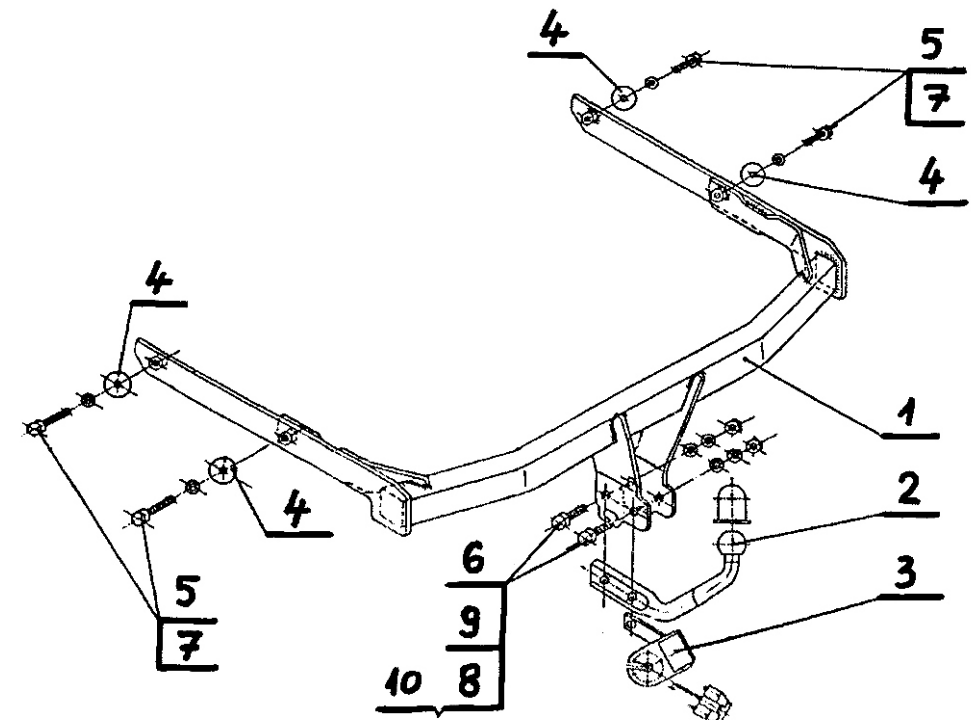

ACHTUNG:

Die Anhängerkupplung muss nicht beim TÜV vorgeführt werden, da diese mit dem Zeichen E20 ausgezeichnet ist. Diese Montageanleitung dient als ABE und muss mit den Fahrzeugpapieren mitgeführt werden.