

Montage und Gebrauchsanleitung für die Anhängerkupplung: Fiat Fiorino / Fiat Qubo / Peugeot Bipper / Citroen Nemo (2008 -)

Katalognummer F-072

Verwendungsbereich

Die Anhängerkupplung **F-072** ist für das Ziehen eines Anhängers bestimmt. Die Anhängerkupplung besitzt das Prüfzeichen **e4**.

Vorbedingungen für die Montage der Anhängerkupplung

Die Anhängerkupplung **F-072** darf nur an Fahrzeugen montiert und genutzt werden, deren Karosserie in einem einwandfreien technischen Zustand ist. Die Anhängerkupplung darf nur entsprechend der folgenden Anleitungen montiert und genutzt werden.

Alle Schrauben und Muttern entsprechend dem in der folgenden Tabelle angegebenen Drehmoment (Mo) anziehen (das Drehmoment bezieht sich jeweils auf Schrauben der Festigkeitsklasse 8.8):

M8	-	25 (Nm)	M12	-	85 (Nm)
M10	-	50 (Nm)	M16	-	200 (Nm)

Nutzungsbedingungen

Die Anhängerkupplung **F-072** besitzt ein Typenschild, das die Parameter für eine ordnungsgemäße und sichere Belastung der Kupplung angibt:

Typ: F-072	Die Anhängerkupplung für den Fiat Fiorino / Fiat Qubo / Peugeot Bipper / Citroen Nemo
A50-X	Kupplungsklasse
e4 00 - 4047	Die Homologationsnummer der Anhängerkupplung
D = 7,5 kN	D-Wert
S = 75 kg	Stützlast
R = 1300 kg	

Der D-Wert wird nach folgender Formel berechnet:

$$D = g \times \frac{T \times R}{T + R} \text{ kN}$$

T- zulässiges Gesamtgewicht des Zugfahrzeugs (oder auch eines Schleppzuges) in Tonnen; einschließlich, falls gegeben, der senkrechten Achslast des Anhängers auf die Zentralachse

R- zulässiges Gesamtgewicht eines PKW-Anhängers mit einer in der Senkrechten beweglichen Deichsel oder eines Aufliegers (in Tonnen)

g- Erdbeschleunigung (9,81 m/s²).

Während der Nutzung sind die einzelnen Kupplungsteile in einem einwandfreien technischen Zustand zu halten und vor Korrosion zu schützen. Während des Schleppvorgangs ist der Anhänger zusätzlich mit einem Seil oder einer Kette von entsprechender Stärke mit dem Zugfahrzeug zu verbinden. Während der Nutzung der Anhängerkupplung sind von Zeit zu Zeit die Verschraubungen zu überprüfen und gegebenenfalls nachzuziehen.

Montageanleitung:

Die Anhängerkupplung F-072 für den Fiat Fiorino ,Qubo /Peugeot Bipper/Citroen Nemo besteht aus:

1. Gestell	- 1 Stück	10. Schraube M12x65	- 2 Stück
2. Rechte Stütze	- 1 Stück	11. Federring Ø10,2	- 4 Stück
3. Linke Stütze	- 1 Stück	12. Federring Ø12,2	- 6 Stück
4. Steckdosenhalterung	- 1 Stück	13. Unterlegscheibe Ø10,5	- 4 Stück
5. Kugelkupplung	- 1 Stück	14. Unterlegscheibe Ø13,0	- 6 Stück
6. Distanzhülse Ø17,3/Ø12,5x68	- 4 Stück	15. Mutter M10	- 4 Stück
7. Spezielle Unterlegscheibe Ø40/ Ø10,5x3	- 4 Stück	16. Mutter M12	- 6 Stück
8. Schraube M10x100	- 4 Stück		
9. Schraube M12x35	- 4 Stück		

Um die Anhängerkupplung F-072 richtig zu montieren ist folgende Beschreibung einzuhalten:

1. Die Montage der Anhängerkupplung erfordert keine Demontage der hinteren Stoßstange aber einen Ansnchnitt. (Der Ansnchnitt der unteren Stoßstangeleiste ~50x15 Millimeter).
2. Das Ersatzrad abhängen.
3. Den Übermaß von dem Abdichtungsmaterial von der inneren Seite der Längsträger, an der Stelle wo die Anhängerkupplungsstützen heranrücken, entfernen.
4. Die Gummiflansche von unten der Längsträger abnehmen, die Öffnungen nach beigefügter Zeichnung markieren und die Längsträger durch beide Wände mit dem Bohrer Ø11(Millimeter) durchbohren.
5. Die Öffnungen bis Ø18(Millimeter) durch eine Wand von außen der Längsträger ausbohren.
6. Die Distanzhülsen Ø17,3/ Ø12,5x68 (7) in den ausbohrten Öffnungen einsetzen, die Stützen (2 und 3) von innen der Längsträger anlegen und mit den Schrauben M10x100(8), den speziellen Unterlegscheiben Ø40/ Ø10,5x3(7), den Unterlegscheiben (13), den Federringen (11) und den Muttern M10(15) verschrauben.
7. Einen Ansnchnitt der unteren Stoßstangeleiste nach dem Muster ausführen.
8. Zwischen die montierten Stützen (2 und 3) das Gestell (1) einschieben und mit den Schrauben M12x35(9), den Unterlegscheiben (14), den Federringen (12) und den Muttern M12(16) verschrauben.
9. Die Gummistiften in den Längsträgeröffnungen wieder einsetzen.
10. Das Ersatzrad aufhängen.
11. Die Kugel (5) mit der Steckdosenhalterung (4) mit den Schrauben M12x65 (10), den Unterlegscheiben (14), den Federringen (12) und den Muttern M12(16) montieren.

Die Einhaltung vorliegender Gebrauchsanleitung versichert richtige Montage Und Nutzung der Anhängerkupplung F-072.

Montage der Anhängerkupplung F-072 soll ins Fahrzeugschein eingetragen werden.

Achtung: Nach 1000 km sind die Schraubverbindungen nachzuprüfen. Die Kugel ist sauber einzuhalten und mit Schmierfett einzuschmieren. Eine Kugelschutz ist zu verwenden.

Alle mechanischen Beschädigungen der Anhängerkupplung F-072 schließen weitere Nutzung aus.

Die beschädigte Anhängerkupplung ist nicht reparierbar. Sollte die Art der Montage nicht eingehalten oder falsch genutzt werden, übernimmt der Hersteller keine Verantwortung für entstandenen Schaden.

Montageschema:

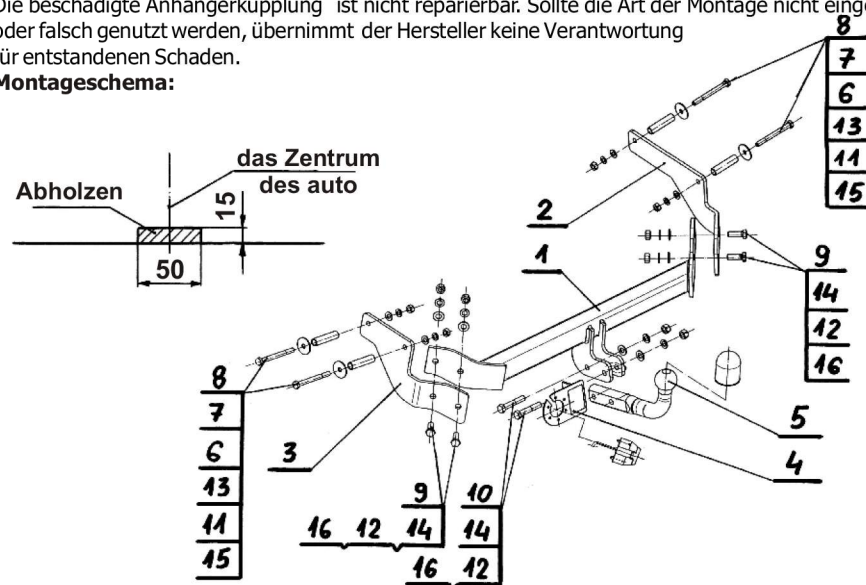

Achtung: Im Preis der Anhängerkupplung ist kein Elektrosatz enthalten.

Die Anhängerkupplung muss nicht beim TÜV vorgeführt werden, da diese mit dem Zeichen e4 ausgezeichnet ist, es sei denn, dass aktuelle Vorschriften es anders bestimmen. Diese Montageanleitung dient als ABE und muss mit den Fahrzeugpapieren mitgeführt werden.