

STEINHOFF Montage und Gebrauchsanleitung
für die Anhängerkupplung:
Fiat Bravo (3D) (09/1995 - 09/2001) /
Lancia Delta (3/5D) (09/1993 - 07/1995)

Katalognummer F-050

Verwendungsbereich

Die Anhängerkupplung **F-050** für den Fahrzeugtyp **Fiat Bravo (3D) / Lancia Delta (3/5D)** ist für das Ziehen eines Anhängers bestimmt. Die Anhängerkupplung besitzt das Prüfzeichen **e20**.

Vorbedingungen für die Montage der Anhängerkupplung

Die Anhängerkupplung **F-050** darf nur an Fahrzeugen montiert und genutzt werden, deren Karosserie in einem einwandfreien technischen Zustand ist. Die Anhängerkupplung darf nur entsprechend der folgenden Anleitungen montiert und genutzt werden.

Alle Schrauben und Muttern entsprechend dem in der folgenden Tabelle angegebenen Drehmoment (Mo) anziehen (das Drehmoment bezieht sich jeweils auf Schrauben der Festigkeitsklasse 8.8):

M8	-	25 (Nm)	M12	-	85 (Nm)
M10	-	50 (Nm)	M16	-	200 (Nm)

Nutzungsbedingungen

Die Anhängerkupplung **F-050** besitzt ein Typenschild, das die Parameter für eine ordnungsgemäße und sichere Belastung der Kupplung angibt:

Typ: F-050 A50-X e20 1173-00 D = 7,7 kN S = 75 kg R = 1400 kg	Die Anhängerkupplung für den Fiat Bravo (3D) / Lancia Delta (3/5D) Kupplungsklasse Die Homologationsnummer der Anhängerkupplung D-Wert Stützlast Max. Anhängerlast
---	--

Der D-Wert wird nach folgender Formel berechnet:

$$D = g \times \frac{T \times R}{T + R} \text{ kN}$$

T-zulässiges Gesamtgewicht des Zugfahrzeugs (oder auch eines Schleppzuges) in Tonnen; einschließlich, falls gegeben, der senkrechten Achslast des Anhängers auf die Zentralachse
R- zulässiges Gesamtgewicht eines PKW-Anhängers mit einer in der Senkrechten beweglichen Deichsel oder eines Aufliegers (in Tonnen)
g- Erdbeschleunigung (9,81 m/s²).

Während der Nutzung sind die einzelnen Kupplungsteile in einem einwandfreien technischen Zustand zu halten und vor Korrosion zu schützen. Während des Schleppvorgangs ist der Anhänger zusätzlich mit einem Seil oder einer Kette von entsprechender Stärke mit dem Zugfahrzeug zu verbinden. Während der Nutzung der Anhängerkupplung sind von Zeit zu Zeit die Verschraubungen zu überprüfen und gegebenenfalls nachzuziehen.

Montageanleitung:

Die Anhängerkupplung **F-050** für den Fahrzeugtyp **Fiat Bravo II** besteht aus folgenden Teilen:

1. Gestell	- 1 Stück	6. Unterlegscheibe Ø13,0	- 3 Stück
2. Kugel mit Stütze	- 1 Stück	7. Federring Ø12,2	- 7 Stück
3. Distanzhülse Ø17,3/Ø12,5x55	- 3 Stück	8. Mutter M12	- 3 Stück
4. Schraube M12x80	- 3 Stück	9. Steckdosenhalterung	- 1 Stück
5. Schraube M12x30	- 4 Stück		

Bei der Montage der Anhängerkupplung **F-050** ist gemäß folgender Anleitung vorzugehen:

1. Die Montage der Anhängerkupplung erfordert keine Demontage der hinteren Stoßstange.
2. Die hintere Stoßstange demontieren.

3. Von dem linken Längsträger den Auspuffrohr abschrauben und von dem rechten Längsträger den Schlepphacken abschrauben.
4. Das Gestell (1) von unten des Wagens einlegen.
5. Die rechte Stütze des Gestells (1) mit zwei Schrauben M8 von dem vom Werk aus vorbereiteten Schlepphacken an den rechten Längsträger und die linke Stütze des Gestells (1) mit der Schraube M8 mit Auspufftopfhaken verschrauben.
6. Eine Bohrung Ø12,5 in dem rechten Längsträger durch die Bohrung in der rechten Stütze und die zwei Bohrungen Ø12,5 in dem linken Längsträger durch die Öffnungen in der linken Stütze des Gestells (1) bis Kofferraum durchbohren.
7. Von der Seite des Kofferraumes (2) Bohrungen von Ø12,5 bis Ø17,5 von der rechten Seite für die Distanzhülsen (3), aber nur in einer Wand ausbohren.
8. Von der Seite des Kofferraumes in die ausbohrten Öffnungen, die Distanzhülsen (3) hineinsetzen, dann die Schrauben M12x80 (4), mit den Unterlegscheiben Ø13,0 (6) einsetzen.
9. Die Schrauben M12x80 (4) von unten mit den Schrauben M12 (8) und den Federringen Ø12,2 (7) verschrauben.
10. An das Gestell (1), die Kugel (2), mit den Schrauben M12x30 (5) und den Federringen Ø12,2 (7) anschrauben, gleichzeitig von der linken Seite die Steckdosenhalterung (9) anschrauben.
11. Alle Schraubverbindungen prüfen und ggf. festziehen.
12. Die hintere Stoßstange an den Wagen anschrauben.

Die Befolgung der vorliegenden Bedienungsanleitung garantiert die richtige Montage und Nutzung der Anhängerkupplung F-050 an dem Fahrzeugtyp Fiat Bravo (3D) / Lancia Delta

Vorsicht: Bei Beschädigung darf die Anhängerkupplung **F-050** nicht weiter benutzt werden.
Eine Reparatur der beschädigten Anhängerkupplung ist nicht möglich. Nach der Montage der Kugelanhängerkupplung **F-050** ist der Eintrag im Fahrzeugschein des Fahrzeugs zu erwerben.

Montageschema:

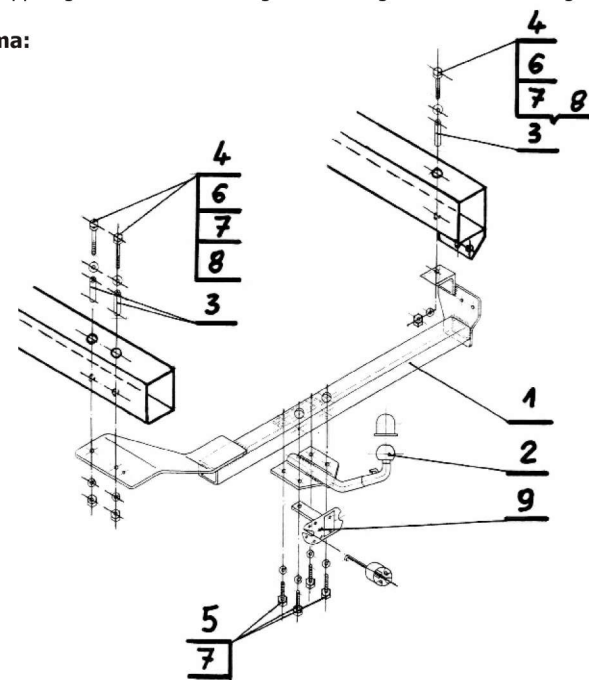

Achtung: Im Preis der Anhängerkupplung ist kein Elektrosatz enthalten.

Die Anhängerkupplung muss nicht beim TÜV vorgeführt werden, da diese mit dem Zeichen e20 ausgezeichnet ist, es sei denn, dass aktuelle Vorschriften es anders bestimmen. Diese Montageanleitung dient als ABE und muss mit den Fahrzeugpapieren mitgeführt werden.