

Katalognummer F-042

Verwendungsbereich

Die Anhängerkupplung **F-042** für den Fahrzeugtyp **Fiat Albea (4D)** ist für das Ziehen eines Anhängers bestimmt. Die Anhängerkupplung besitzt das Prüfzeichen **E20**.

Vorbedingungen für die Montage der Anhängerkupplung

Die Anhängerkupplung **F-042** darf nur an Fahrzeugen montiert und genutzt werden, deren Karosserie in einem einwandfreien technischen Zustand ist. Die Anhängerkupplung darf nur entsprechend der folgenden Anleitungen montiert und genutzt werden.

Alle Schrauben und Muttern entsprechend dem in der folgenden Tabelle angegebenen Drehmoment (Mo) anziehen (das Drehmoment bezieht sich jeweils auf Schrauben der Festigkeitsklasse 8.8):

M8	-	25 (Nm)	M12	-	85 (Nm)
M10	-	50 (Nm)	M16	-	200 (Nm)

Nutzungsbedingungen

Die Anhängerkupplung **F-042** besitzt ein Typenschild, das die Parameter für eine ordnungsgemäße und sichere Belastung der Kupplung angibt:

Typ: F-042	Die Anhängerkupplung für den Fiat Albea (4D)
A50-X	Kupplungsklasse
E20 55R-01 1082	Die Homologationsnummer der Anhängerkupplung
D = 6,0 kN	D-Wert
S = 70 kg	Stützlast
R = 1000 kg	Max. Anhängerlast

Der D-Wert wird nach folgender Formel berechnet:

$$D = g \times \frac{T \times R}{T + R} \text{ kN}$$

T-zulässiges Gesamtgewicht des Zugfahrzeugs (oder auch eines Schleppzuges) in Tonnen; einschließlich, falls gegeben, der senkrechten Achslast des Anhängers auf die Zentralachse

R- zulässiges Gesamtgewicht eines PKW-Anhängers mit einer in der Senkrechten beweglichen Deichsel oder eines Auflegers (in Tonnen)

g- Erdbeschleunigung (9,81 m/s²).

Während der Nutzung sind die einzelnen Kupplungsteile in einem einwandfreien technischen Zustand zu halten und vor Korrosion zu schützen. Während des Schleppvorgangs ist der Anhänger zusätzlich mit einem Seil oder einer Kette von entsprechender Stärke mit dem Zugfahrzeug zu verbinden. Während der Nutzung der Anhängerkupplung sind von Zeit zu Zeit die Verschraubungen zu überprüfen und gegebenenfalls nachzuziehen.

Montageanleitung:

Die Anhängerkupplung **F-042** für den Fahrzeugtyp **Fiat Albea (4D)** besteht aus folgenden Teilen:

1. Querträger	- 1 St.	8. Distanzhülse Ø17,3/Ø12,5x18	- 2 St.
2. Kupplungskugel mit Tragarm	- 1 St.	9. Schraube M12x35	- 2 St.
3. Steckdosenhalterung	- 1 St.	10. Schraube M12x30	- 4 St.
4. Platte (gebogen)	- 1 St.	11. Schraube M10x65	- 2 St.
5. Flacheisen mit zwei Löchern	- 2 St.	12. Schraube M10x30	- 12 St.
6. Flacheisen mit drei Löchern	- 1 St.	13. Federring Ø10,2	- 14 St.
7. Plättchen	- 2 St.	14. Federring Ø12,2	- 6 St.
		15. Mutter M10	- 14 St.

Bei der Montage der Anhängerkupplung **F-042** ist gemäß folgender Anleitung vorzugehen:

- Die Montage der Anhängerkupplung erfordert keinen Ausschnitt der hinteren Stoßstange.
- Sowohl die hintere Stoßstange als auch ihre Metallverstärkung abschrauben.
- Die Anhängerkupplung in ihre Einzelteile zerlegen.
- Auf die aus der Rückwand herausstehenden Stifte die Platte (4) auflegen und mit den bereits vorhandenen Muttern M8 festschrauben.
- Durch die Löcher in der Platte (4) die Rückwand mit einem Bohrer Ø10,5 durchbohren (4 Löcher „B“), danach die Platte wieder abschrauben und die entstandenen Löcher konservieren.
- Die Platte (4) mit dem Querträger (1) mit Hilfe der Schrauben M12x35 (9) und der Federringe Ø12,2 (14) verschrauben.
- Anschließend die Platte (4) mit den Schrauben M10x30 (12), die im Kofferraum zusammen mit den Flacheisen (5) und (6), den Muttern M10 (15) und den Federringen Ø10,2 (13) in die entsprechenden Löcher eingefügt werden, an die Rückwand anschrauben.
- Durch die Löcher im unteren Teil der Platte (4) zwei Löcher Ø10,5 in den Kofferraumboden bohren.
- In diese Löcher die Schrauben M10x50 (11) mit dem Flacheisen (5) hineinschieben. Zwischen die Platte (4) und den Kofferraumboden Distanzhülsen Ø17,3/Ø12,5x18 (8) einfügen und von unten mit den Muttern M10 (15) und den Federringen Ø10,2 (13) anschrauben.
- Anschließend durch die Löcher in den Seitenträgern des Querträgers (1) den Kofferraumboden mit einem Bohrer Ø 10,5 durchbohren (4 Löcher - „A“).
- Auf die so entstandenen Löcher im Kofferraum die Plättchen (7) legen und mit dem Kofferraumboden und dem Querträger der Anhängerkupplung (1) mit Hilfe der Schrauben M10x30 (12), der Federringe Ø10,2 (13) und der Muttern M10 (15) verschrauben.
- Durch die Löcher in den Plättchen (7) (zwei auf jeder Seite „A“) den Kofferraumboden mit einem Bohrer Ø10,5 durchbohren. Anschließend die Plättchen (7) mit dem Kofferraumboden mit Hilfe der Schrauben M10x30 (12), der Federringe Ø10,2 (13) und der Muttern M10 (15) verschrauben.
- Die Metallverstärkung der hinteren Stoßstange und die Stoßstange selbst wieder anschrauben.
- Die Kupplungskugel mit Tragarm (2) mit den Schrauben M12x30 (10) und den Federringen Ø12,2 (14) an den Querträger der Anhängerkupplung (1) anschrauben; dabei gleichzeitig links der Kupplungskugel (2) die Steckdosenhalterung (3) anschrauben.
- Alle Schraubverbindungen auf Festigkeit überprüfen.

Die Befolgung der vorliegenden Bedienungsanleitung garantiert die richtige Montage und Nutzung der Anhängerkupplung F-042 an dem Fahrzeugtyp Fiat Albea (4D).

Vorsicht: Bei Beschädigung darf die Anhängerkupplung **F-042** nicht weiter benutzt werden. Eine Reparatur der beschädigten Anhängerkupplung ist nicht möglich. Bei Nichtbefolgung der Montageanleitung und unsachgemäßer Nutzung übernimmt der Hersteller **keine Verantwortung** für entstehende Schäden.

Montageschema:

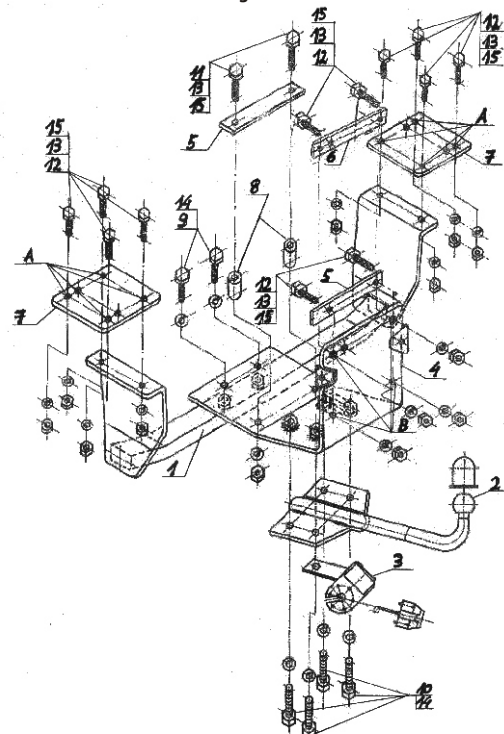

Achtung: Im Preis der Anhängerkupplung ist kein Elektrosetz enthalten.

Die Anhängerkupplung muss nicht beim TÜV vorgeführt werden, da diese mit dem Zeichen E20 ausgezeichnet ist, es sei denn, dass aktuelle Vorschriften es anders bestimmen. Diese Montageanleitung dient als ABE und muss mit den Fahrzeugpapieren mitgeführt werden.