

**STEINHOF Montage und Gebrauchsanleitung
für die Anhängerkupplung:
CITROEN SAXO (3/5D)
(04/1996 -)**

Katalognummer C-105

Die Bestimmung

Die Anhängerkupplung C-105 ist für den Citroen Saxo (3/5D) bestimmt und dient dem schleppen eines Anhängers. Diese Kupplung besitzt das aktuelle Homologationszeugnis.

Das Zeugnis berechtigt zur Markierung des Produkts mit Homologationszeichen e20.

Die Montage

Die Anhängerkupplung C-105 kann nur in einer leistungsfähigen Karosserie montiert werden.

Die Anhängerkupplung muss gemäss der Gebrauchsanleitung eingebaut und gebraucht werden.

Alle Schrauben und Muttern gemäss den Angaben in der Tabelle festziehen.

M8	-	25 (Nm)	M12	-	85 (Nm)
M10	-	50 (Nm)	M16	-	200 (Nm)

Die Betriebsbedingung

Die Anhängerkupplung besitzt das Typenschild:

Typ: C-105	Die Anhängerkupplung für den Citroen Saxo (3/5D)
A50-X	Kupplungsklasse
e20 0157-00	Die Homologationsnummer der Anhängerkupplung
D = 6,1 kN	D-Wert
S = 50 kg	Stützlast
R = 1100 kg	Max. Anhängerlast

Die Kraft D rechnet man nach dem Muster ab.

$$D = g \times \frac{T \times R}{T + R} \text{ kN}$$

T-technisch maximal zulässiges in Tonnen Gewicht eines Schleppfahrzeuges gesamt eines Schleppzuges, wenn mit einer senkrechten Belastung eines Anhängers mit einer zentralen Achse auftritt.

R-technisch maximal zulässiges in Tonnen Gewicht eines Anhängers mit einer senkrecht beweglichen Ebene Deichsel oder Auflieger.

g-Erdbeschleunigung (als 9,81 m/s² angenommen)

Während des Betriebs sind alle Elemente der Anhängerkupplung im richtigen technischen Zustand zu halten und gegen Korrosion zu schützen.

Die Anhängerkupplung muss zusätzlich mit einem Reissseil mit dem Anhänger verbunden werden.

Die Montage

Die Anhängerkupplung besteht aus:

- | | | | |
|--|-----------|--------------------------|------------|
| 1. Gestell | - 1 Stück | 6. Schraube M12x30 | - 6 Stück |
| 2. Kugelkupplung mit der Stütze | - 1 Stück | 7. Schraube M12x65 | - 4 Stück |
| 3. Steckdosenhalterung | - 1 Stück | 8. Unterlegscheibe Ø13,0 | - 2 Stück |
| 4. Distanzhülse Ø17,3/Ø12,5x38 | - 4 Stück | 9. Federring Ø12,2 | - 10 Stück |
| 5. Spezielle Unterlegscheibe Ø40/Ø12,5x2,5 | - 4 Stück | 10. Mutter M12 | - 6 Stück |

Bei der Montage der Anhängerkupplung C-105 ist gemäß folgender Anleitung vorzugehen:

1. Die Montage der Anhängerkupplung erfordert keinen zusätzlichen Anschnitt und keine Demontage der hinteren Stoßstange.
2. Die Anhängerkupplung auseinander schrauben.
3. Den Auspufftopfschutz, um die Montage der Anhängerkupplung zu erleichtern, demontieren.
4. Im linken Längsträger 2 Öffnungen durch die vom Werk aus vorhandenen Bohrungen mit dem Bohrer Ø12,5 und eine Bohrung im linken Längsträger durchbohren.

5. Das Gestell (1) provisorisch anschrauben, die zweite Bohrung auf dem linken Längsträger durch die Bohrung in der Seitengestellstütze (1) (am weitesten vom Karosseriestreifen entfernt) durchbohren.
6. Das Gestell abnehmen.
7. Von innen der Längsträger die Bohrungen für die Distanzhülsen (4), mit dem Bohrer Ø17,5 nur durch eine Wand durchbohren.
8. Die Distanzhülsen Ø17,3/Ø12,5x38 (4) in die Längsträger hineinstecken, das Gestell (1) einlegen, dann es von außen mit den Schrauben M12x65 (7), den speziellen Unterlegscheiben Ø40/Ø12,5x2,5 (5), durch die Distanzhülsen (4) verschrauben und von innen der Längsträger mit den Muttern M12 (10) mit den Federringen Ø12,2 (9) verschrauben.
9. Das Gestell (1) mit dem Karosseriestreifen durch die vorhandenen Bohrungen, mit den in der Richtung des Kofferraumes hineingesteckten Schrauben M12x30 (6), den Unterlegscheiben Ø13,0 (8), den Muttern M12 (10) und den von innen des Kofferraumes hineingesteckten Federringen Ø12,2 (9) verschrauben.
10. An das Gestell (1), die Kugelkupplung mit der Stütze (2) mit den Schrauben M12x30(6), den Federringen Ø12,2 (9) gleichzeitig die Steckdosenhalterung (3) an die linke Seite der Kugelkupplung (2) befestigen. Anschrauben.
11. Alle Verschraubungen auf Festigkeit überprüfen.

Die Befolgung der vorliegenden Bedienungsanleitung garantiert die richtige Montage und Nutzung der Anhängerkupplung C-105 an dem Fahrzeugtyp Citroen Saxo (3/5D).

Um die richtige Montage und Betrieb der Anhängerkupplung C-105 von Citroen Saxo (3/5D) zu sichern, ist diese Gebrauchsanleitung zu beachten.

Achtung:

Alle mechanischen Schäden schließen eine weitere Nutzung der Anhängerkupplung C-105 aus. Die beschädigte Anhängerkupplung kann nicht repariert werden.

Der Produzent haftet nicht für Schäden, die infolge einer unsachgemäßen Montage und Verwendung entstanden sind.

Das Schema

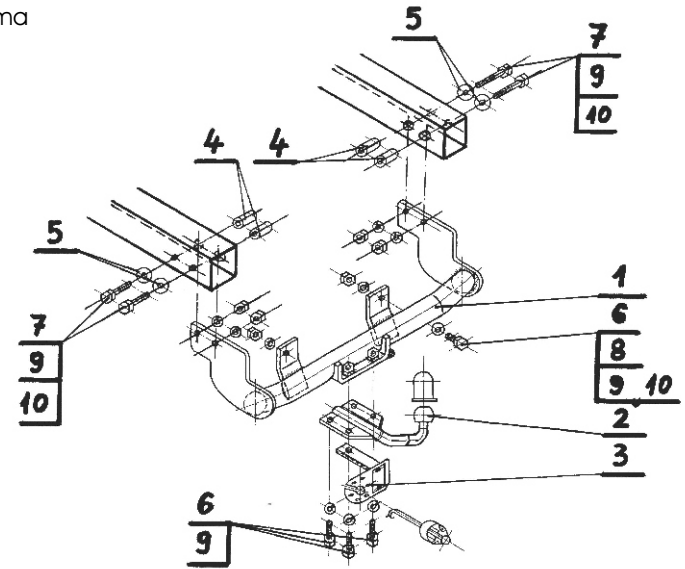

ACHTUNG:

Die Anhängerkupplung muss nicht beim TÜV vorgeführt werden, da diese mit dem Zeichen e20 ausgezeichnet ist, es sei denn, dass aktuelle Vorschriften es anders bestimmen. Diese Montageanleitung dient als ABE und muss mit den Fahrzeugpapieren mitgeführt werden.