

**STEINHOFF** Montage und Gebrauchsanleitung  
**für die Anhängerkupplung :**  
**CITROEN C4 (3/5D) (2004 - 10/2010)**  
**PEUGEOT 307 (3/5D) (2001 - 2007)**  
**PEUGEOT 308 (3/5D) (2007 - 05/2011)**

**Katalognummer C-026**

**Verwendungsbereich**

Die Anhängerkupplung **C-026** für den Fahrzeugtyp **Citroen C4 (3/5D) / Peugeot 307 (3/5D)** ist für das Ziehen eines Anhängers bestimmt. Die Anhängerkupplung besitzt das Prüfzeichen **e4**.

**Vorbedingungen für die Montage der Anhängerkupplung**

Die Anhängerkupplung **C-026** darf nur an Fahrzeugen montiert und genutzt werden, deren Karosserie in einem einwandfreien technischen Zustand ist. Die Anhängerkupplung darf nur entsprechend der folgenden Anleitungen montiert und genutzt werden.

Alle Schrauben und Muttern entsprechend dem in der folgenden Tabelle angegebenen Drehmoment (Mo) anziehen (das Drehmoment bezieht sich jeweils auf Schrauben der Festigkeitsklasse 8.8):

M8	-	25 (Nm)	M12	-	85 (Nm)
M10	-	50 (Nm)	M16	-	200 (Nm)

**Nutzungsbedingungen**

Die Anhängerkupplung **F-056** besitzt ein Typenschild, das die Parameter für eine ordnungsgemäße und sichere Belastung der Kupplung angibt:

Typ: <b>C-026</b> <b>A50-X</b> <b>e4</b> <b>00-3143</b> <b>D</b> = 8,1 kN <b>S</b> = 65 kg <b>R</b> = 1500 kg	Die Anhängerkupplung für den <b>Citroen C4 (3/5D) / Peugeot 307 (3/5D)</b> Kupplungsklasse Die Homologationsnummer der Anhängerkupplung D-Wert Stützlast Max. Anhängerlast
--	---

**Der D-Wert wird nach folgender Formel berechnet:**

$$D = g \times \frac{T \times R}{T + R} \text{ kN}$$

**T**-zulässiges Gesamtgewicht des Zugfahrzeugs (oder auch eines Schleppzuges) in Tonnen; einschließlich, falls gegeben, der senkrechten Achslast des Anhängers auf die Zentralachse  
**R**- zulässiges Gesamtgewicht eines PKW-Anhängers mit einer in der Senkrechten beweglichen Deichsel oder eines Aufliegers (in Tonnen)  
**g**- Erdbeschleunigung (9,81 m/s<sup>2</sup>).

Während der Nutzung sind die einzelnen Kupplungsteile in einem einwandfreien technischen Zustand zu halten und vor Korrosion zu schützen. Während des Schleppvorgangs ist der Anhänger zusätzlich mit einem Seil oder einer Kette von entsprechender Stärke mit dem Zugfahrzeug zu verbinden. Während der Nutzung der Anhängerkupplung sind von Zeit zu Zeit die Verschraubungen zu überprüfen und gegebenenfalls nachzuziehen.

**Montageanleitung:**

Die Anhängerkupplung **C-026** für den Fahrzeugtyp **Citroen C4 (3/5D) / Peugeot 307 (3/5D)** besteht aus folgenden Teilen:

- |   |           |                          |           |
|---|-----------|--------------------------|-----------|
| 1. Gestell                                | - 1 Stück | 9. Unterlegscheibe Ø13,0 | - 2 Stück |
| 2. Kugelkupplung                          | - 1 Stück | 10. Federring Ø8,2       | - 4 Stück |
| 3. Steckdosenhalterung                    | - 1 Stück | 11. Federring Ø10,2      | - 4 Stück |
| 4. Distanzhülse Ø17,3/Ø12,5x9             | - 1 Stück | 12. Federring Ø12,2      | - 2 Stück |
| 5. Schraube M8x40                         | - 4 Stück | 13. Mutter M8            | - 4 Stück |
| 6. Schraube M12x65                        | - 2 Stück | 14. Mutter M10           | - 4 Stück |
| 7. Spezielle Unterlegscheibe Ø24/Ø8,5x2,5 | - 8 Stück | 15. Mutter M12           | - 2 Stück |
| 8. Unterlegscheibe Ø10,5                  | - 4 Stück |                          |           |

Bei der Montage der Anhängerkupplung **C-026** ist gemäß folgender Anleitung vorzugehen:

1. Die Montage der Anhängerkupplung erfordert keinen zusätzlichen Anschnitt der hinteren Stoßstange.
2. Die hintere Stoßstange demontieren.
3. Zwei Schrauben M8 von der rechten Seite und eine Schraube M8 von der linken Seite der Stütze abschrauben.
4. Das Gestell (1) von unten der Längsträger auf die herausstehenden Schrauben M10 (zwei von links, zwei von rechts) einlegen und mit den Muttern M10 (14), den Unterlegscheiben Ø10,5 (8) und den Federringen Ø10,2 (11) verschrauben.
5. Die Griffe der Gestellstütze (1) sollten am Karosseriestreifen haften, mit der Ausnahme von einer Öffnung von der linken Seite, wo zwischen den Karosseriestreifen und die Gestellgriffe (1), die Distanzhülse Ø17,3/Ø12,5x9 (4), wie auf dem Muster platziert werden soll.
6. Die Gestellgriffe (1) mit dem Karosseriestreifen, mit den Schrauben M8x40 (5), den Speziellen Unterlegscheiben (7), den Federringen Ø8,2 (10) und den Muttern M8 (13) verschrauben.
7. Die hintere Stoßstange montieren.
8. An das Gestell (1) die Kugelkupplung (2) mit den Schrauben M12x65 (6), den Unterlegscheiben Ø13,0 (9), den Federringen Ø12,2 (12) und den Muttern M12 (15) verschrauben, gleichzeitig die Steckdosenhalterung (3) an die linke Seite der Kugelkupplung (2) befestigen.
9. Alle Verschraubungen auf Festigkeit überprüfen.

**Die Befolgung der vorliegenden Bedienungsanleitung garantiert die richtige Montage und Nutzung der Anhängerkupplung C-026 an dem Fahrzeugtyp Citroen C4 (3/5D) / Peugeot 307**

**Vorsicht:** Bei Beschädigung darf die Anhängerkupplung **C-026** nicht weiter benutzt werden. **Eine Reparatur der beschädigten Anhängerkupplung ist nicht möglich.** Bei Nichtbefolgung der Montageanleitung und unsachgemäßer Nutzung übernimmt der Hersteller **keine Verantwortung** für entstehende Schäden.

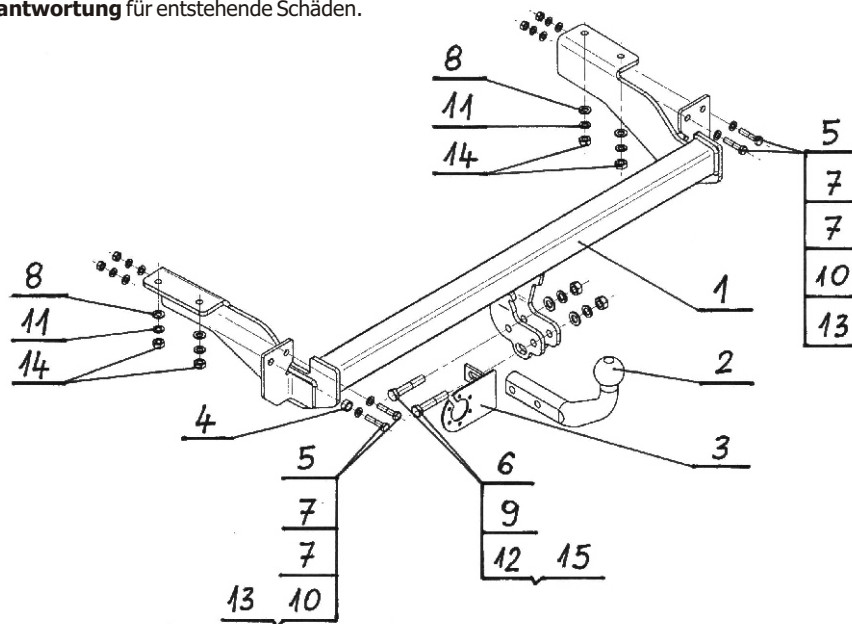

**Achtung:** Im Preis der Anhängerkupplung ist kein Elektrosatz enthalten.

**Die Anhängerkupplung muss nicht beim TÜV vorgeführt werden, da diese mit dem Zeichen e4 ausgezeichnet ist, es sei denn, dass aktuelle Vorschriften es anders bestimmen. Diese Montageanleitung dient als ABE und muss mit den Fahrzeugpapieren mitgeführt werden.**