

Katalognummer C-021

Verwendungsbereich

Die Anhängerkupplung **C-021** ist für das Ziehen eines Anhängers bestimmt. Die Anhängerkupplung besitzt das Prüfzeichen **e20**.

Vorbedingungen für die Montage der Anhängerkupplung

Die Anhängerkupplung **C-021** darf nur an Fahrzeugen montiert und genutzt werden, deren Karosserie in einem einwandfreien technischen Zustand ist. Die Anhängerkupplung darf nur entsprechend der folgenden Anleitungen montiert und genutzt werden.

Alle Schrauben und Muttern entsprechend dem in der folgenden Tabelle angegebenen Drehmoment (Mo) anziehen (das Drehmoment bezieht sich jeweils auf Schrauben der Festigkeitsklasse 8.8):

M8	-	25 (Nm)	M12	-	85 (Nm)
M10	-	50 (Nm)	M16	-	200 (Nm)

Nutzungsbedingungen

Die Anhängerkupplung **C-021** besitzt ein Typenschild, das die Parameter für eine ordnungsgemäße und sichere Belastung der Kupplung angibt:

Typ: C-021 A50-X e20 0156-00 D = 7,0 kN S = 70 kg R = 1100 kg	Katalognummer von der Anhängerkupplung Kupplungsklasse Die Homologationsnummer der Anhängerkupplung D-Wert Stützlast Max. Anhängerlast
---	---

Der D-Wert wird nach folgender Formel berechnet:

$$D = g \times \frac{T \times R}{T + R} \text{ kN}$$

T- zulässiges Gesamtgewicht des Zugfahrzeugs (oder auch eines Schleppzuges) in Tonnen; einschließlich, falls gegeben, der senkrechten Achslast des Anhängers auf die Zentralachse
R- zulässiges Gesamtgewicht eines PKW-Anhängers mit einer in der Senkrechten beweglichen Deichsel oder eines Aufliegers (in Tonnen)
g- Erdbeschleunigung (9,81 m/s²).

Während der Nutzung sind die einzelnen Kupplungsteile in einem einwandfreien technischen Zustand zu halten und vor Korrosion zu schützen. Während des Schleppvorgangs ist der Anhänger zusätzlich mit einem Seil oder einer Kette von entsprechender Stärke mit dem Zugfahrzeug zu verbinden. Während der Nutzung der Anhängerkupplung sind von Zeit zu Zeit die Verschraubungen zu überprüfen und gegebenenfalls nachzuziehen.

Montageanleitung:

Die Anhängerkupplung **C-021** besteht aus :

1. Gestell	- 1 Stück	10. Schraube M12x65	- 2 Stück
2. Kugelkupplung	- 1 Stück	11. Schraube M10x80	- 4 Stück
3. Steckdosenhalterung	- 1 Stück	12. Unterlegscheibe 10,5	- 6 Stück
4. rechte Stütze	- 1 Stück	13. Unterlegscheibe 13,0	- 10 Stück
5. linke Stütze	- 1 Stück	14. Federring 10,2	- 6 Stück
6. Distanzhülse Ø14,0/ Ø 10,5x50	- 4 Stück	15. Federring 12,2	- 6 Stück
7. spezielle Unterlegscheibe Ø40/ Ø 10,5x2,5	- 4 Stück	16. Mutter M10	- 4 Stück
8. Schraube M10x30	- 2 Stück	17. Mutter M12	- 6 Stück
9. Schraube M12x35	- 4 Stück		

Um die Anhängerkupplung C-021 richtig zu montieren ist folgende Beschreibung einzuhalten:

- Die Montage der Anhängerkupplung erfordert keinen Anschnitt und keine Demontage der hinteren Stoßstange.
- Die Anhängerkupplung auseinanderschrauben.

- Das Ersatzrad für die Montagezeit der Anhängerkupplung demontieren.
- Das Gestell (1) an den hinteren Stoßstangestreifen mit den Schrauben M10x30(8), den Unterlegscheiben Ø10,5 (12) und den Federringen Ø 10,2 (14) anschrauben.
- Von den Außenseiten der Längsträger, in die vom Werk vorbereiteten Öffnungen (jeweils zwei bei jedem Längsträger), die Distanzhülsen Ø14,0/ Ø 10,5x50 (6) hineinstecken, von innen, die Stützen (4) und (5) anlegen und mit den Schrauben M10x80 (11), den speziellen Unterlegscheiben Ø40/Ø10,5x2,5 (7), den Unterlegscheiben Ø10,5 (12), den Federringen Ø10,2 (14) und den Muttern M10(16) verschrauben.
- Das Gestell (1) an die vorher befestigten Stützen (4) und (5) mit den Schrauben M12x35 (9), den Unterlegscheiben Ø13,0(13), den Federringen Ø 12,2 (15) und den Muttern M12(17) anschrauben.
- An das Gestell (1) die Kugel (2) mit der Steckdosenhalterung (3), mit den Schrauben M12x65 (10), den Unterlegscheiben Ø13,0(13), den Federringen Ø12,2 (15) und den Muttern M12(17) anschrauben.
- Alle Schraubverbindungen prüfen und ggf. Festziehen.

Die Einhaltung vorliegender Gebrauchsanleitung versichert richtige Montage Und Nutzung der Anhängerkupplung C-021.

Montage der Anhängerkupplung C-021 soll ins Fahrzeugschein eingetragen werden.

Achtung: Nach 1000 km sind die Schraubverbindungen nachzuprüfen. Die Kugel ist sauber einzuhalten und mit Schmierfett einzuschmieren. Eine Kugelschutz ist zu verwenden.

Alle mechanischen Beschädigungen der Anhängerkupplung C-021 schließen weitere Nutzung aus. Die beschädigte Anhängerkupplung ist nicht reparierbar. Sollte die Art der Montage nicht eingehalten oder falsch genutzt werden, übernimmt der Hersteller keine Verantwortung für entstandenen Schaden.

Montageschema:

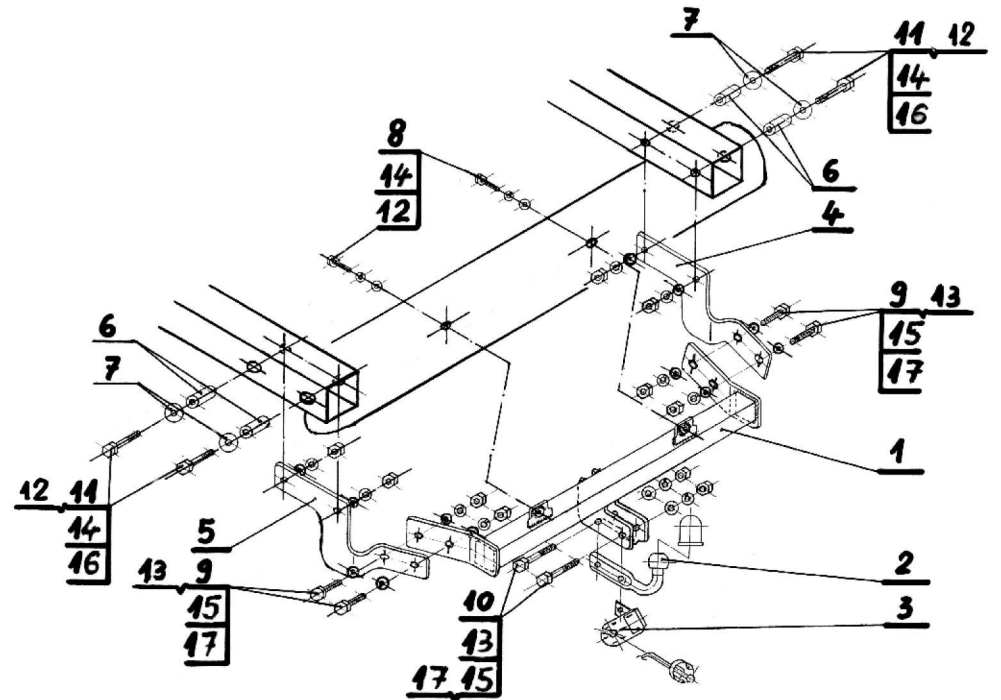

Achtung: Im Preis der Anhängerkupplung ist kein Elektrosatz enthalten.

Die Anhängerkupplung muss nicht beim TÜV vorgeführt werden, da diese mit dem Zeichen E20 ausgezeichnet ist. Diese Montageanleitung dient als ABE und muss mit den Fahrzeugpapieren mitgeführt werden.