

Katalognummer B-054

Verwendungsbereich

Die Anhängerkupplung **B-054** ist für das Ziehen eines Anhängers bestimmt. Die Anhängerkupplung besitzt das Prüfzeichen **E20**.

Vorbedingungen für die Montage der Anhängerkupplung

Die Anhängerkupplung **B-054** darf nur an Fahrzeugen montiert und genutzt werden, deren Karosserie in einem einwandfreien technischen Zustand ist. Die Anhängerkupplung darf nur entsprechend der folgenden Anleitungen montiert und genutzt werden.

Alle Schrauben und Muttern entsprechend dem in der folgenden Tabelle angegebenen Drehmoment (Mo) anziehen (das Drehmoment bezieht sich jeweils auf Schrauben der Festigkeitsklasse 8.8):

M8	-	25 (Nm)	M12	-	85 (Nm)
M10	-	50 (Nm)	M16	-	200 (Nm)

Nutzungsbedingungen

Die Anhängerkupplung **B-054** besitzt ein Typenschild, das die Parameter für eine ordnungsgemäße und sichere Belastung der Kupplung angibt:

Typ: B-054 A50-X E20 55R-01 3225 D = 11,5 kN S = 90 kg R = 2200 kg	Die Anhängerkupplung für den BMW 5 (4D/Kombi) Kupplungsklasse Die Homologationsnummer der Anhängerkupplung D-Wert Stützlast Max. Anhängerlast
--	---

Der D-Wert wird nach folgender Formel berechnet:

$$D = g \times \frac{T \times R}{T + R} \text{ kN}$$

T-zulässiges Gesamtgewicht des Zugfahrzeugs (oder auch eines Schleppzuges) in Tonnen; einschließlich, falls gegeben, der senkrechten Achslast des Anhängers auf die Zentralachse

R- zulässiges Gesamtgewicht eines PKW-Anhängers mit einer in der Senkrechten beweglichen Deichsel oder eines Aufliegers (in Tonnen)
g- Erdbeschleunigung (9,81 m/s²).

Während der Nutzung sind die einzelnen Kupplungsteile in einem einwandfreien technischen Zustand zu halten und vor Korrosion zu schützen. Während des Schleppvorgangs ist der Anhänger zusätzlich mit einem Seil oder einer Kette von entsprechender Stärke mit dem Zugfahrzeug zu verbinden. Während der Nutzung der Anhängerkupplung sind von Zeit zu Zeit die Verschraubungen zu überprüfen und gegebenenfalls nachzuziehen.

Montageanleitung:

Die Anhängerkupplung **B-054** besteht aus folgenden Teilen:

- | | | | |
|---|------------|----------------------------------|------------|
| 1. Gestell | - 1 Stück | 8. Schraube M10x35 | - 8 Stück |
| 2. Kugelkupplung (ACS-6003) | - 1 Stück | 9. Schraube M12x25 | - 3 Stück |
| 3. Kugelsteckdose (ACS) | - 1 Stück | 10. Schraube M12x30 | - 1 Stück |
| 4. Stütze | - 2 Stück | 11. Federring Ø 10,2 | - 12 Stück |
| 5. Steckdosenhalterung | - 1 Stück | 12. Federring Ø 12,2 | - 4 Stück |
| 6. Spezielle Unterlegscheibe Ø 30/ Ø 10,5x3 | - 12 Stück | 13. Runde Unterlegscheibe Ø 13,0 | - 4 Stück |
| 7. Schraube M10x25 | - 4 Stück | 14. Mutter M10 | - 4 Stück |

Um die Anhängerkupplung B-054 richtig zu montieren ist folgende Beschreibung einzuhalten:

1. Montage der Anhängerkupplung erfordert eine Demontage und einen Anschnitt der hinteren Stoßstange. (Die Stoßstange nur im Modell nach 2007).
2. Die hintere Stoßstange zusammen mit der Verstärkung und Plastikschutzhaube demontieren (die Verstärkung wird nicht mehr benutzt).

3. Das Gestell (1) an den hinteren Karosseriestreifen mit den Stützen (4) anlegen, und in den vom Werk aus vorbereiteten Stellen mit den Schrauben M10x35 (8), den Federringen Ø 10,2(11), den Unterlegscheiben Ø 30/ Ø 10,5x3 (6) verschrauben.
4. An das Gestell (1) die Kugelsteckdose (3) und die Steckdosenhalterung (5) mit drei Schrauben M12x30 (10)- 1 Stück und M12x25 (9)- 3 Stück, den Federringen Ø 12,2(12) und den runden Unterlegscheiben Ø 13,0 (13) nach Schema festschrauben.
5. Einen Anschnitt in der Metallverstärkung für Kugelgriff ~ 140x20(mm) ausführen.
6. Die Stoßstange Metallverstärkung an die Stützen (4) anlegen und mit den Schrauben M10x25 (7), den Unterlegscheiben Ø 30/ Ø 10,5x3 (6), den Federringen Ø 10,2(11) und den Muttern M10(14) verschrauben.
7. Einen Ausschnitt in unterer Plastikschutzhaube nach Zeichnung 1 ausführen.
8. Für Modelle nach 2007 einen Anschnitt von unten der Stoßstange nach Zeichnung 2 ausführen.
9. Die Stoßstange und die hintere Schutzhaube montieren.
10. Die Kugel (2) an die Steckdose (3) nach Gebrauchsanleitung anschließen.

Achtung:

An das Gestell (1) der Kugelkupplung, kann eine Kugel(2) von anderer Konstruktion als in obiger Gebrauchsanleitung montiert werden, unter der Bedingung:

1. Die verwendete Kugel besitzt ein Kennzeichenschild mit der Bauartzulassung.
2. Die Parameter D und S haben eine größere oder die gleiche Wert als die vom Gestell (1).
3. Die Lage der Kugelmitte ist mit dem Muster übereinstimmend.

Die Befolgung der vorliegenden Bedienungsanleitung garantiert die richtige Montage und Nutzung der Anhängerkupplung B-054.

Montage der Anhängerkupplung B-054 soll ins Fahrzeugschein eingetragen werden.

Nach 1000 km sind die Schraubverbindungen nachzuprüfen. Die Kugel ist sauber einzuhalten und mit Schmierfett einzuschmieren. Eine Kugelschutz ist zu verwenden. Alle mechanischen Beschädigungen der Anhängerkupplung B-054 schließen weitere Nutzung aus. Die beschädigte Anhängerkupplung ist nicht reparierbar. Sollte die Art der Montage nicht eingehalten oder falsch genutzt werden, übernimmt der Hersteller keine Verantwortung für entstandenen Schaden.

Montageschema:

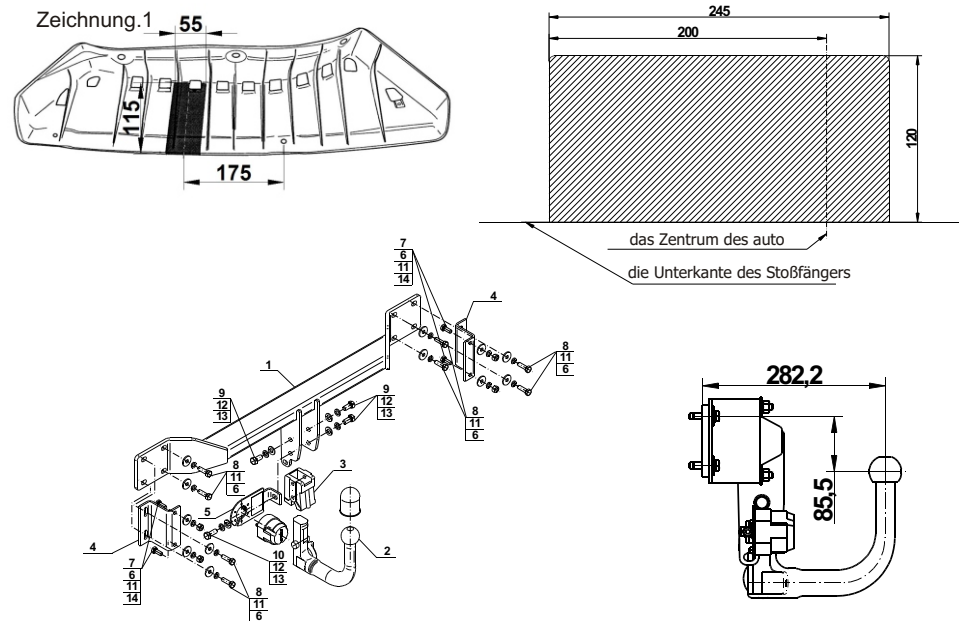

Achtung: Im Preis der Anhängerkupplung ist kein Elektrosatz enthalten.

Die Anhängerkupplung muss nicht beim TÜV vorgeführt werden, da diese mit dem Zeichen E20 ausgezeichnet ist, es sei denn, dass aktuelle Vorschriften es anders bestimmen. Diese Montageanleitung dient als ABE und muss mit den Fahrzeugpapieren mitgeführt werden.