

STEINHOF Montage und Gebrauchsanleitung
für die Anhängerkupplung:
BMW 7 (4D) (E65/E66)
(05/2005 - 2008)

Katalognummer B-047

Verwendungsbereich

Die Anhängerkupplung **B-047** ist für das Ziehen eines Anhängers bestimmt. Die Anhängerkupplung besitzt das Prüfzeichen **E20**.

Vorbedingungen für die Montage der Anhängerkupplung

Die Anhängerkupplung **B-047** darf nur an Fahrzeugen montiert und genutzt werden, deren Karosserie in einem einwandfreien technischen Zustand ist. Die Anhängerkupplung darf nur entsprechend der folgenden Anleitungen montiert und genutzt werden.

Alle Schrauben und Muttern entsprechend dem in der folgenden Tabelle angegebenen Drehmoment (Mo) anziehen (das Drehmoment bezieht sich jeweils auf Schrauben der Festigkeitsklasse 8.8):

M8	-	25 (Nm)	M12	-	85 (Nm)
M10	-	50 (Nm)	M16	-	200 (Nm)

Nutzungsbedingungen

Die Anhängerkupplung **B-047** besitzt ein Typenschild, das die Parameter für eine ordnungsgemäße und sichere Belastung der Kupplung angibt:

Typ: B-047	Katalognummer von der Anhängerkupplung
A50-X	Kupplungsklasse
E20 55R-01 3430	Die Homologationsnummer der Anhängerkupplung
D = 12,5 kN	D-Wert
S = 100 kg	Stützlast
R = 2300 kg	Max. Anhängerlast

Der D-Wert wird nach folgender Formel berechnet:

$$D = g \times \frac{T \times R}{T + R} \text{ kN}$$

T-zulässiges Gesamtgewicht des Zugfahrzeugs (oder auch eines Schleppzuges) in Tonnen; einschließlich, falls gegeben, der senkrechten Achslast des Anhängers auf die Zentralachse
R- zulässiges Gesamtgewicht eines PKW-Anhängers mit einer in der Senkrechten beweglichen Deichsel oder eines Aufliegers (in Tonnen)
g- Erdbeschleunigung (9,81 m/s²).

Während der Nutzung sind die einzelnen Kupplungsteile in einem einwandfreien technischen Zustand zu halten und vor Korrosion zu schützen. Während des Schleppvorgangs ist der Anhänger zusätzlich mit einem Seil oder einer Kette von entsprechender Stärke mit dem Zugfahrzeug zu verbinden. Während der Nutzung der Anhängerkupplung sind von Zeit zu Zeit die Verschraubungen zu überprüfen und gegebenenfalls nachzuziehen.

Montageanleitung:

Die Anhängerkupplung **B-047** für den Fahrzeugtyp besteht aus folgenden Teilen:

- | | | | |
|--|-----------|--------------------------------|-----------|
| 1. Gestell | - 1 Stück | 8. Runde Unterlegscheibe Ø13,0 | - 2 Stück |
| 2. Kugelkupplung | - 1 Stück | 9. Federring Ø 6,2 | - 2 Stück |
| 3. Steckdosenhalterung | - 1 Stück | 10. Federring Ø 10,2 | - 6 Stück |
| 4. Spezielle Unterlegscheibe Ø30/Ø10,5x3 | - 6 Stück | 11. Federring Ø 12,2 | - 2 Stück |
| 5. Schraube M6x30 | - 2 Stück | 12. Mutter M6 | - 2 Stück |
| 6. Schraube M12x65 | - 2 Stück | 13. Mutter M10 | - 6 Stück |
| 7. Runde Unterlegscheibe Ø6,4 | - 4 Stück | 14. Mutter M12 | - 2 Stück |

Um die Anhängerkupplung B-047 richtig zu montieren ist folgende Beschreibung einzuhalten

- :1. Montage der Anhängerkupplung erfordert Demontage und Anschnitt der Innenseite der hinteren Stoßstange.

- Die hintere Stoßstange zusammen mit der Verstärkung demontieren (die Verstärkung wird nicht mehr gebraucht).
- Das Gestell (1) an den hinteren Stoßstangestreifen, an die vom Werk aus herausragenden Stiften anlegen und mit den Muttern M10(13), den Unterlegscheiben (4), den Federringen Ø10,2(10) verschrauben.
- Einen Ausschnitt in der Stoßstange nach der Zeichnung 1 ausführen.
- Die Stoßstange an den Wagen mit den Schrauben M6x30 (5), den runden Unterlegscheiben Ø6,4 (7), den Federringen Ø 6,2 (9) und den Muttern M6 (12) montieren.
- An das Gestell (1) die Kugel (2) mit Steckdosenhalterung (3) mit den Schrauben M12x65(6), den runden Unterlegscheiben Ø13,0 (8), den Federringen Ø 12,2(11) und den Muttern M12 (14) anschrauben.

**Die Einhaltung vorliegender Gebrauchsanleitung versichert richtige Montage
Und Nutzung der Anhängerkupplung B-047.**

Montage der Anhängerkupplung B-047 soll ins Fahrzeugschein eingetragen werden.

Achtung: Nach 1000 km sind die Schraubverbindungen nachzuprüfen. Die Kugel ist sauber einzuhalten und mit Schmierfett einzuschmieren. Eine Kugelschutz ist zu verwenden. Alle mechanischen Beschädigungen der Anhängerkupplung B-047 schließen weitere Nutzung aus. Die beschädigte Anhängerkupplung ist nicht reparierbar. Sollte die Art der Montage nicht eingehalten oder falsch genutzt werden, übernimmt der Hersteller keine Verantwortung für entstandenen Schaden.

Montageschema:

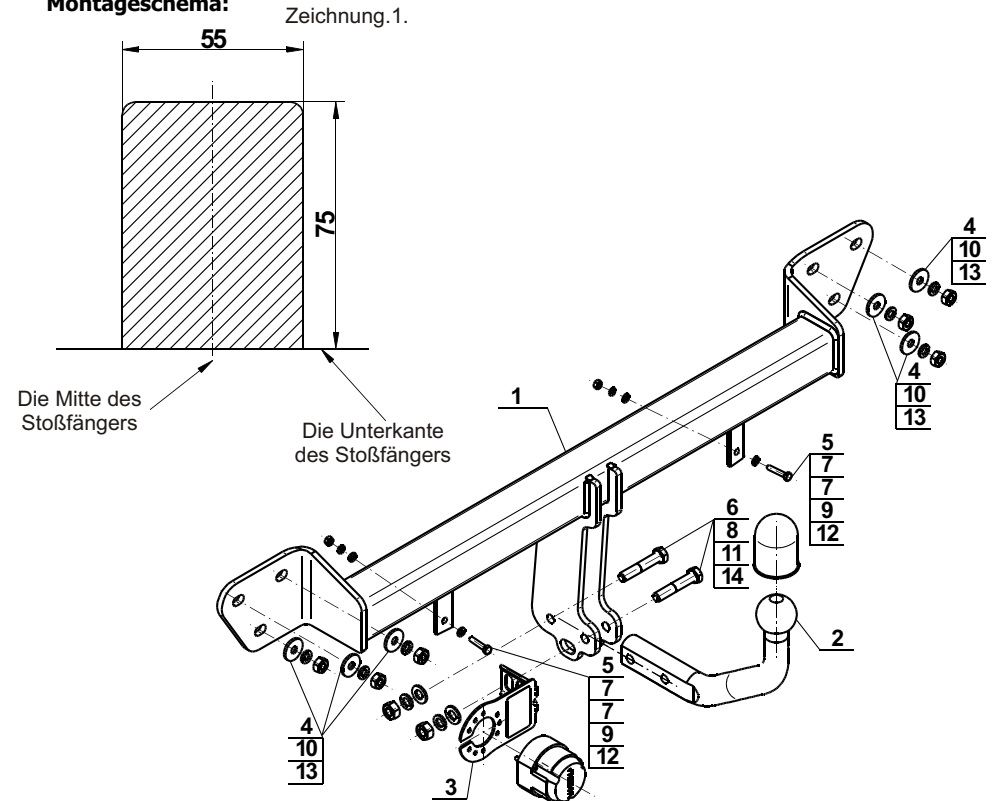

Achtung: Im Preis der Anhängerkupplung ist kein Elektrosetz enthalten.

Die Anhängerkupplung muss nicht beim TÜV vorgeführt werden, da diese mit dem Zeichen E20 ausgezeichnet ist, es sei denn, dass aktuelle Vorschriften es anders bestimmen. Diese Montageanleitung dient als ABE und muss mit den Fahrzeugpapieren mitgeführt werden.