

STEINHOF Montage und Gebrauchsanleitung
für die Anhängerkupplung:
AUDI A4 (4D) (11/1994-11/2000r.) /
AUDI A4 (Avant) (12/1995-11/2001r.)

Katalognummer A-079

Verwendungsbereich

Die Anhängerkupplung **A-079** für den Fahrzeugtyp **Audi A4 (4D/Avant)** ist für das Ziehen eines Anhängers bestimmt. Die Anhängerkupplung besitzt das Prüfzeichen **e20**.

Vorbedingungen für die Montage der Anhängerkupplung

Die Anhängerkupplung **A-079** darf nur an Fahrzeugen montiert und genutzt werden, deren Karosserie in einem einwandfreien technischen Zustand ist. Die Anhängerkupplung darf nur entsprechend der folgenden Anleitungen montiert und genutzt werden.

Alle Schrauben und Muttern entsprechend dem in der folgenden Tabelle angegebenen Drehmoment (Mo) anziehen (das Drehmoment bezieht sich jeweils auf Schrauben der Festigkeitsklasse 8.8):

M8	-	25 (Nm)	M12	-	85 (Nm)
M10	-	50 (Nm)	M16	-	200 (Nm)

Nutzungsbedingungen

Die Anhängerkupplung **A-079** besitzt ein Typenschild, das die Parameter für eine ordnungsgemäße und sichere Belastung der Kupplung angibt:

Typ: A-079 A50-X e20 0304-00 D = 10,1 kN S = 75 kg R = 1800 kg	Die Anhängerkupplung für den Audi A4 (4D/Avant) Kupplungsklasse Die Homologationsnummer der Anhängerkupplung D-Wert Stützlast Max. Anhängerlast
----------------------------------------------------------------------------------------------------	----------------------------------------------------------------------------------------------------------------------------------------------------------------

Der D-Wert wird nach folgender Formel berechnet:

$$D = g \times \frac{T \times R}{T + R} \text{ kN}$$

T-zulässiges Gesamtgewicht des Zugfahrzeugs (oder auch eines Schleppzuges) in Tonnen; einschließlich, falls gegeben, der senkrechten Achslast des Anhängers auf die Zentralachse

R- zulässiges Gesamtgewicht eines PKW-Anhängers mit einer in der Senkrechten beweglichen Deichsel oder eines Aufliegers (in Tonnen)
g- Erdbeschleunigung (9,81 m/s²).

Während der Nutzung sind die einzelnen Kupplungsteile in einem einwandfreien technischen Zustand zu halten und vor Korrosion zu schützen. Während des Schleppvorgangs ist der Anhänger zusätzlich mit einem Seil oder einer Kette von entsprechender Stärke mit dem Zugfahrzeug zu verbinden. Während der Nutzung der Anhängerkupplung sind von Zeit zu Zeit die Verschraubungen zu überprüfen und gegebenenfalls nachzuziehen.

Montageanleitung:

Die Anhängerkupplung **A-079** für den Fahrzeugtyp **Audi A4 (4D/Avant)** besteht aus folgenden Teilen:

1. Gestell	- 1 Stück	7. Schraube M12x100	- 2 Stück
2. Steckdosenhalterung	- 1 Stück	8. Federring Ø10,2	- 4 Stück
3. Kugel	- 1 Stück	9. Federring Ø12,2	- 2 Stück
4. Distanzhülse	- 2 Stück	10. Unterlegscheibe Ø13,0	- 2 Stück
5. Spezielle Unterlegscheibe Ø40/10,5x2,5	- 6 Stück	11. Mutter M10	- 2 Stück
6. Schraube M10x100	- 4 Stück	12. Mutter M12	- 2 Stück

Bei der Montage der Anhängerkupplung **A-079** ist gemäß folgender Anleitung vorzugehen:

1. Die Montage der Anhängerkupplung erfordert einen zusätzlichen Anschnitt der hinteren Stoßstange.
2. Die Anhängerkupplung auseinander schrauben.
3. Die Kofferraumverkleidung entfernen.
4. Die hintere Stoßstange demontieren, die Stoßstangestützen auf der linken und rechten Seite abschrauben.
5. Das Gestell (1) in die Stoßstange hineinsetzen und mit den Muttern M8 verschrauben. Die Stelle des Anschnitts für den Kugelgriff markieren und den Anschnitt mit der Aluminiumverstärkung ausführen.
6. Die hintere Stoßstange an das Gestell (1) mit den Schrauben M8 montieren.
7. Das Gestell (1) zusammen mit der montierten Stoßstange in die Längsträger hineinsetzen, dann von der Seite des Kofferraumes mit den Schrauben M10x100 (6), den speziellen Unterlegscheiben Ø 40/10,5x2,5 (5), den Federringen Ø10,2 (8) und den Muttern M10(11) verschrauben.
8. An das Gestell (1) die Kugel (3), mit den Distanzhülsen (4), und der Steckdosenhalterung (2), mit den Schrauben M12x100 (7) zusammen mit den Unterlegscheiben 13,0 (10), den Federringen 12,2 (9) und den Muttern M12 (12) anschrauben.
9. Schraubverbindungen prüfen und ggf. Festziehen.

Achtung:

Nach der Montage der Anhängerkupplung gibt es keinen Platz für die Einsetzung der Stoßstangenverstärkung in den Längsträgern.

Die Befolgung der vorliegenden Bedienungsanleitung garantiert die richtige Montage und Nutzung der Anhängerkupplung A-079 an dem Fahrzeugtyp Audi A4 (4D/Avant)

Vorsicht: Bei Beschädigung darf die Anhängerkupplung **A-079** nicht weiter benutzt werden. **Eine Reparatur der beschädigten Anhängerkupplung ist nicht möglich.** Nach der Montage der Kugelanhängerkupplung A-079 ist der Eintrag im Fahrzeugschein des Fahrzeugs zu erwerben.

Montageschema:

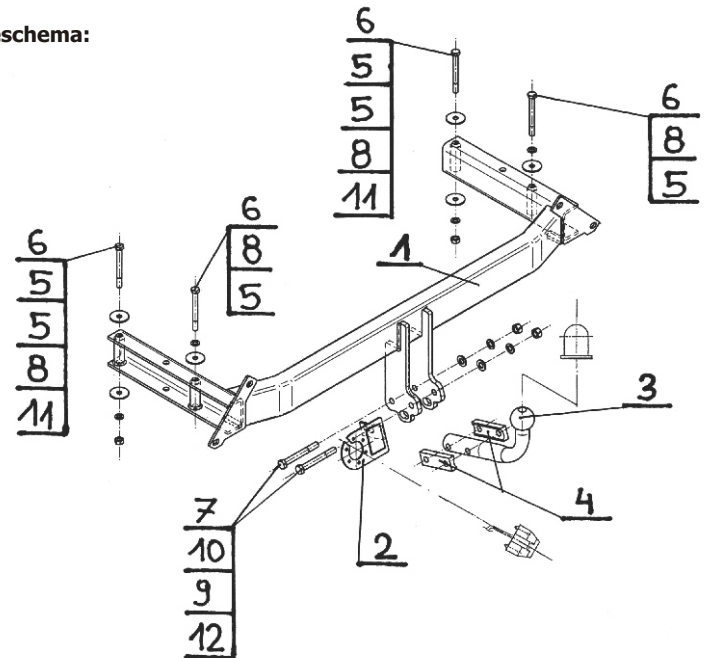

Achtung: Im Preis der Anhängerkupplung ist kein Elektrosetz enthalten.

Die Anhängerkupplung muss nicht beim TÜV vorgeführt werden, da diese mit dem Zeichen e20 ausgezeichnet ist, es sei denn, dass aktuelle Vorschriften es anders bestimmen. Diese Montageanleitung dient als ABE und muss mit den Fahrzeugpapieren mitgeführt werden.