

**STEINHOFF** Montage und Gebrauchsanleitung  
**für die Anhängerkupplung:**  
**MITSUBISHI Pajero Sport**  
 (1998 - r.)

**Katalognummer M-350**

**Verwendungsbereich**

Die Anhängerkupplung **M-350** für den Fahrzeugtyp **Mitsubishi Pajero Sport** ist für das Ziehen eines Anhängers bestimmt. Die Anhängerkupplung besitzt das Prüfzeichen **e4**.

**Vorbedingungen für die Montage der Anhängerkupplung**

Die Anhängerkupplung **M-223** darf nur an Fahrzeugen montiert und genutzt werden, deren Karosserie in einem einwandfreien technischen Zustand ist. Die Anhängerkupplung darf nur entsprechend der folgenden Anleitungen montiert und genutzt werden.

Alle Schrauben und Muttern entsprechend dem in der folgenden Tabelle angegebenen Drehmoment (Mo) anziehen (das Drehmoment bezieht sich jeweils auf Schrauben der Festigkeitsklasse 8.8):

M8	-	25 (Nm)	M12	-	85 (Nm)
M10	-	50 (Nm)	M16	-	200 (Nm)

**Nutzungsbedingungen**

Die Anhängerkupplung **M-350** besitzt ein Typenschild, das die Parameter für eine ordnungsgemäße und sichere Belastung der Kupplung angibt:

Typ: <b>M-350</b>	Die Anhängerkupplung für den <b>Mitsubishi Pajero Sport</b>
<b>A50-X</b>	Kupplungsklasse
<b>e4</b> <b>00-3310</b>	Die Homologationsnummer der Anhängerkupplung
<b>D = 13,6 kN</b>	D-Wert
<b>S = 100 kg</b>	Stützlast
<b>R = 2800 kg</b>	Max. Anhängerlast

**Der D-Wert wird nach folgender Formel berechnet:**

$$D = g \times \frac{T \times R}{T + R} \text{ kN}$$

**T**-zulässiges Gesamtgewicht des Zugfahrzeugs (oder auch eines Schleppzuges) in Tonnen; einschließlich, falls gegeben, der senkrechten Achslast des Anhängers auf die Zentralachse  
**R**- zulässiges Gesamtgewicht eines PKW-Anhängers mit einer in der Senkrechten beweglichen Deichsel oder eines Auflegers (in Tonnen)  
**g**- Erdbeschleunigung (9,81 m/s<sup>2</sup>).

Während der Nutzung sind die einzelnen Kupplungsteile in einem einwandfreien technischen Zustand zu halten und vor Korrosion zu schützen. Während des Schleppvorgangs ist der Anhänger zusätzlich mit einem Seil oder einer Kette von entsprechender Stärke mit dem Zugfahrzeug zu verbinden. Während der Nutzung der Anhängerkupplung sind von Zeit zu Zeit die Verschraubungen zu überprüfen und gegebenenfalls nachzuziehen.

**Montageanleitung:**

Die Anhängerkupplung **M-350** für den Fahrzeugtyp **Mitsubishi Pajero Sport** besteht aus folgenden Teilen:

1. Querträger	- 1 St.	7. Federring Ø16,3	- 2 St.
2. gegossene Kupplungskugel	- 1 St.	8. Unterlegescheibe Ø13,0	- 6 St.
3. Schraube M12x(1,25)x40	- 2 St.	9. Unterlegescheibe Ø17,0	- 2 St.
4. Schraube M12x120	- 4 St.	10. Mutter M12	- 4 St.
5. Schraube M16x50	- 2 St.	11. Mutter M16	- 2 St.
6. Federring Ø12,2	- 6 St.		

Bei der Montage der Anhängerkupplung **M-350** ist gemäß folgender Anleitung vorzugehen:

1. Die Montage der Anhängerkupplung erfordert weder einen Ausschnitt noch eine Entfernung der hinteren Stoßstange.
2. Die ab Werk vorhandenen Abschleppösen rechts und links der Längsträger abschrauben (Sie werden nicht mehr benötigt).
3. Den Querträger (1) an die Längsträger an der Stelle der zuvor abgeschraubten Abschleppösen anlegen und von unten mit den Schrauben M12x100 (4), den Unterlegescheiben Ø13,0 (8), den Federringen Ø12,2 (6) und den Muttern M12 (10) anschrauben.
4. Anschließend den Querträger (1) durch das mittlere Loch in seinen Seitenarmen an die bereits vorhandenen angeschweißten Muttern mit den Schrauben M12x(1,25)x40 (3), den Federringen Ø12,2 (6) und den Unterlegescheiben Ø13,0 (8) anschrauben.
5. An den Querträger (1) die Kupplungskugel (2) mit den Schrauben M16x50 (5), den Unterlegescheiben Ø17,0 (9), den Federringen Ø16,3 (7) und den Muttern M16 (11) anschrauben.
6. Alle Schraubverbindungen auf Festigkeit überprüfen.

**Die Befolgung der vorliegenden Bedienungsanleitung garantiert die richtige Montage und Nutzung der Anhängerkupplung M-350 an dem Fahrzeugtyp Mitsubishi Pajero Sport.**

**Vorsicht:** Bei Beschädigung darf die Anhängerkupplung **M-350** nicht weiter benutzt werden. **Eine Reparatur der beschädigten Anhängerkupplung ist nicht möglich.** Bei Nichtbefolgung der Montageanleitung und unsachgemäßer Nutzung übernimmt der Hersteller **keine Verantwortung** für entstehende Schäden.

**Montageschema:**

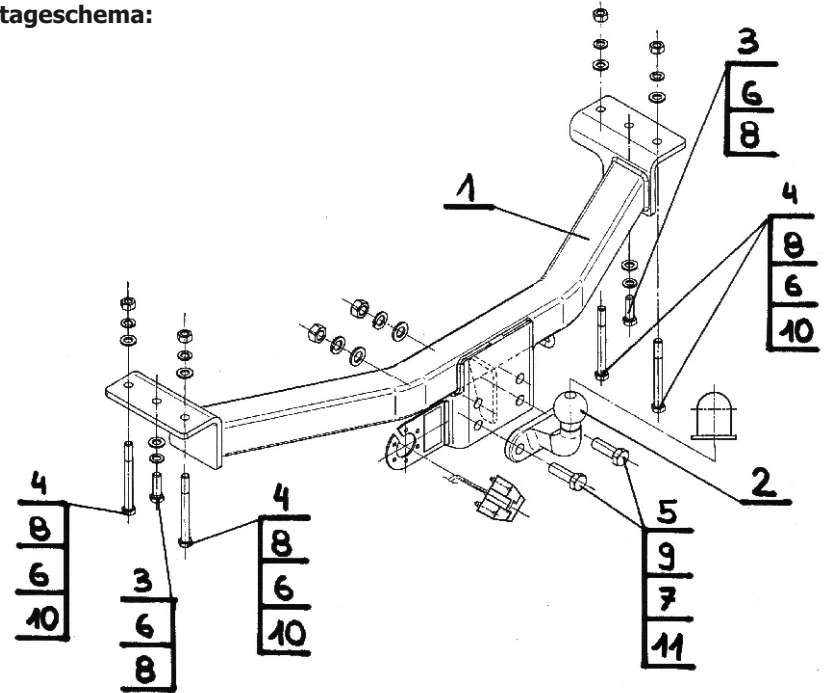

**Achtung:** Im Preis der Anhängerkupplung ist kein Elektrosatz enthalten.

**Die Anhängerkupplung muss nicht beim TÜV vorgeführt werden, da diese mit dem Zeichen e4 ausgezeichnet ist, es sei denn, dass aktuelle Vorschriften es anders bestimmen. Diese Montageanleitung dient als ABE und muss mit den Fahrzeugpapieren mitgeführt werden.**